



179

Het Bestek

WSV Haringvliet Hellevoetsluis



Totale refit: Ed Burnett 58 ft. "Amelia"

Sinds 1990 het adres voor uw plezierjacht...

Van Veen Jachtbouw is in staat elke gewenste verbouwing en iedere reparatie aan uw zeil- of motorjacht uit te voeren.

Van compleet nieuwe interieurs tot teakdeken, kuipen en dekhuisen.

Van herstel van de romp en dek, hout of kunststof, tot al het daarop volgende noodzakelijke schilder- en montagewerk.

Bestaande ontwerpen kunnen bij ons een complete gedaanteverwisseling ondergaan en worden geheel bij de tijd gebracht.

Vakmanschap, geworteld in de traditionele kennis en waarden van de Nederlandse Jachtbouw.

Delta industrie terrein - Nijverheidsweg 28 - 3251 LP Stellendam - the Netherlands

tel: + 31 (0) 187 49 12 76 fax: + 31 (0) 187 49 33 63 e: info@vanveenjachtbouw.nl i: www.vanveenjachtbouw.nl

© copyright Stellendam - the Netherlands

HET BESTEK

januari 2016

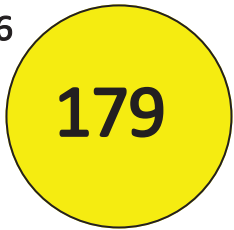

IN DIT NUMMER:

DE VERENIGING

- Nieuwe huisstijl, modern gezicht pag 4
- Draag dat shirt! pag 7
- De nieuwe tarieven pag 9
- De Hoofdwet van een vereniging pag 13
- (Lustrum)Nieuws uit de Commissies pag 17



LEESVERHALEN

- Ramp met een hartverwarmend slot pag 29
- Beeldverhaal: Varen naar Berlijn pag 42
- Spannend: MOB tijdens zeezeilrace pag 53



Techniek

- Controleer die riem! pag 39

Het Bestek – Officieel orgaan van: WSV-Haringvliet te Hellevoetsluis Aangesloten bij het Watersport verbond. www.wsv-haringvliet.nl
Correspondentieadres: Postbus 26, 3220 AA Hellevoetsluis, NL84INGB0000708160
 WSV Haringvliet.
Omslagontwerp Bart van Leeuwen.
Druk: Kranse Sommelsdijk.
 Niets uit deze uitgave mag op worden overgenomen zonder toestemming van de redactie.
Redactie: zie adressenlijst

Vaste rubrieken:

- Van de redactie pag 2
- Van de voorzitter pag 3
- Van het Bestuur pag 8
- Leugenbank pag 7
- Gedicht Mui ter Cees pag 39
- Vanuit de Kombuis pag 41
- Boekenboot pag 51
- Adressen pag 61



Losse bijlage: Verenigingsvaantje voor uw schip!

SLUITINGSDATUM BESTEK 180: 1 maart 2016

Van uw redactie

Kunstschilder van de club

Zeven jaar lang is Bart van Leeuwen illustrator van het Bestek geweest. Nu, 78 jaar jong, heeft Bart laten weten dat het genoeg is geweest.



Je moet dat respecteren, maar het slaat een flink gat in de creatieve bronnen waar de redactie uit kan putten.

Vanaf januari 2009 heeft Bart maar liefst 28 nummers van het Bestek verluchtigd met tekeningen. Dat ging van een snelle krabbel - om een bestuurs- of commissiebijdrage van enige humor te voorzien - tot en met voldragen schilderijtjes. Als professioneel illustrator en decorontwerper leverde hij stuk voor stuk maaksels van hoog niveau. Sinds het vorige lustrum in 2011 is het Bestek door Bart ook voorzien van een omslag met een krachtige grafische uitstraling. De vereniging heeft Bart natuurlijk ook snel ontdekt. Daarom vinden we in onze beide havens her en der vrolijke aanwijsborden die duidelijk van zijn hand zijn.



'Bart van Leeuwen'

Maar zolang zijn schip de 'Leeuwenkuil' nog in de haven ligt- en dat is al 38 jaar het geval -, zolang kunnen we genieten van de verhalen die Bart genereus uitstrooit over zijn medewaterporters, mede-Rotterdamers, en al wie maar in zijn omgeving verkeert. Met Bart van Leeuwen beleef je altijd wat, en het leidt zonder uitzondering tot een spannend opgediste geschiedenis. Het Bestek kan nog geruime tijd profiteren van de ware schatkist aan tekeningen die Bart bij bijna elke denkbare activiteit in de vereniging heeft vervaardigd. Maar dat houdt een keer op, want nieuwe komen er niet meer bij.

Adverteerders



'Pieter-Jan Kikkert'

Er vallen nog meer gaten in onze redactionele bezetting, want ook advertentie-acquisiteur *Pieter-Jan Kikkert* heeft afscheid van ons genomen. Het aanbrengen van adverteerders en het onderhouden van de contacten is een verantwoordelijke klus, die hij uitstekend heeft verricht. Ook hem gaan we missen.

Kijk er dus niet van op als de redactie u benadert met de vraag of u een bijdrage wilt leveren voor de communicatie van onze watersportclub. Dat kan op allerlei manieren, met de tekenstift, de pen, het fototoestel, of met adverteerders die ons in staat stellen een mooi blad te blijven maken.

Henne Pauli, eindredacteur

Van uw voorzitter

Vlagvertoon

Op de laatste ALV hebben we vrij lang stilgestaan bij het fenomeen vlagvoering in de Heliushaven.

Toen *Riet* nog havenmeester was in de Heliushaven werd de vlag, op de dagen dat zij actief was, 's morgens gehezen en 's avonds gestreken. Met de komst van *Sylvia* als havenmeester voor beide havens is dat komen te vervallen, domweg omdat het niet te doen is om tussen de havens te pendelen om de vlaggen te hijsen en te strijken. Ik begrijp dat leden het huidige beperkte vlagvoeren jammer vinden. In de vergadering werd geopperd dat de oplossing gezocht moest worden in het uitbreiden van de taakomvang van *Sylvia*. Een snelle check geeft echter aan dat in het hoofdseizoen *Sylvia* al 6 dagen van 8 uur dus 48 uur in de week werkzaam is voor de beide havens. Daar ligt de oplossing dus niet. Nu is het leuke van een vereniging dat je die met elkaar vormt. Dus daar zal waarschijnlijk de oplossing gevonden moeten worden. Want laat duidelijk zijn dat iedereen de vlag mag/kan hijsen en strijken. We hebben aangegeven dat we in de komende ALV hierop terug zullen komen. Kortom: wordt vervolgd.



'De vlaggenmast van de Heliushaven...'

Lustrum

In maart 2016 bestaat onze vereniging vijfenvijftig jaar en daar zal de evenementencommissie aandacht aan besteden met extra activiteiten in het voorjaar in de vorm van een 'nautische vlooiemarkt'. Als je vervolgens de bijdrage van de Jeugdcommissie in de laatste ALV hebt gezien, dan is duidelijk dat onze vereniging bruist van het leven en zeker niet te lijden heeft van vergrijzing. Hoewel dat beeld niet te zien is op de ledenvergaderingen.

Ook zo'n succes vormt de *winterstalling*. Ondanks de komende steigervernieuwing is het toch gelukt om, in eigen beheer, vijftig boten op de kant te stallen en een groot deel daarvan met mast. In het voorjaar gaat er op 19 maart alweer geplonsd worden. Nu maar hopen dat het een mooi lang seizoen zal worden.

Als u dit leest drijven de *vernieuwde F- en H-steiger* alweer tussen de palen en kan de afwerking in zelfwerkzaamheid ter hand worden genomen. *Maurice* zal in zijn bijdrage hier ongetwijfeld verder op ingaan.

Voltallig

Ik wil besluiten met de melding dat alle vacatures in het bestuur en de commissies vervuld zijn. Dus dat stemt tot tevredenheid. Dat geeft ook maar weer aan dat we met elkaar de vereniging vormen. Als iedereen zijn schouders eronder blijft zetten dan blijkt de vijfenvijftigjarige toch nog steeds verrassend vitaal.

Joep Willems, voorzitter

Eigentijds gezicht voor WSV-Haringvliet

door Ad Willemen

In de watersport breekt een periode aan waarbij recreanten niet meer automatisch kiezen voor varen met een eigen zeiljacht of motorboot. Ouderen geven hun schepen op, maar steeds minder jongeren en jonge gezinnen kiezen voor een eigen schip. Als vereniging merken wij dat aan opvallende ligplaatsen. Ook een vereniging moet daarom actief de boer op.

Dat betekent: je gezicht laten zien. Tegenwoordig kennen we een grote variatie aan communicatiemiddelen: zowel papieren tijdschriften met hun bewaarfunctie, uitstraling en bindend effect, als –mobile- digitale media: websites, tablets en smartphones voor instant nieuws en voor doorzoekbare informatie. Als vereniging moeten we die ontwikkeling bijbenen en met deze media leren werken. We willen vooral aantrekkelijk zijn voor jongeren en gezinnen met kinderen. Ook passanten moeten onze havens makkelijk kunnen vinden. De redactiecommissie heeft hiervoor een plan in uitvoering, waar we in het lustrumjaar het nodige van gaan zien. Een moderne vereniging wil ook een moderne uitstraling hebben. Daarvoor is een nieuwe huisstijl ontwikkeld waar we hier een aantal voorbeelden van laten zien.

Voor informatie over toepassing van de huisstijl: willemen@wsv-haringvliet.nl

Ons gezicht

Het logo met de *golf* en met vastgestelde kleurnummers en lettertype.

Toegepast op vlaggen en andere uitingen



Het Bestek in een nieuwe en grotere jas. Ons clubblad krijgt ook binnenin een ander gezicht. Maar dat bewaren we tot het aprilnummer. Dezer dagen gaat wel de vernieuwde website de lucht in. Met een overzichtelijke indeling voor geïnteresseerden van buiten, en natuurlijk ook voor onze leden.



Cover clubblad



Shirt met nieuw logo te koop

Alle jeugdleden krijgen een shirt met nieuw WSV-Haringvliet-logo. Wie ook zo'n shirt wil, kan dit voor 'n mooi prijsje bestellen.

Op de najaarsvergadering is het nieuwe logo van onze vereniging gepresenteerd aan de leden. Daarvoor had de ons bekende *Willem Smith* het voorstel al ingezien, en omdat hij in het bezit is van een machine die shirts kan bedrukken, heeft hij dit nieuwe logo op een shirt gezet. Het ziet er echt geweldig uit.

Bij havenmeester

Het bestuur heeft besloten dat de jeugdleden, de jeugd-instructeurs en de havenmeester zo'n shirt krijgen. Verwacht mag worden dat dit natuurlijk ook zichtbaar gedragen gaat worden. *Mark Willemse* doet hiervoor de inventarisatie van de namen en de maten. De shirts komen ook bij de havenmeester te liggen. Daar kunnen ze gekocht worden zonder eerst te bestellen.



'Te koop bij de havenmeester of bestellen via email..'

Voor ieder ander is dit shirt te bestellen bij: Willem Smith, via zijn mailadres: Hanse350@gmail.com

De prijs van een shirt is € 9,95 en is er in de volgende maten:
Heren: S, M, L, XL, XXL.
Dames: XS, S, M, L, XL, XXL.

Ad Willemen

ALGENkiller®

VOOR UW TEAKDEK EN TUINMEUBELEN

Verpakkingen:
65 ml.: € 20,--
5 ltr.: € 65,--



Alleen verkrijgbaar bij: **Van Veen Jachtbouw** - Nijverheidsweg 28 - Stellendam - tel (0187) 49 12 76



Bestuursmededelingen



De tijd tikt door

Zo'n vijftig boten staan nu in de winterstalling, waarvan door sommige eigenaren nog het nodige moet gebeuren. De tijd tikt door want op 19 maart gaat alles weer het water in.

Iedereen moet dan weer zorgen dat hij tijdig in zijn eigen box komt te liggen. Uit ervaring weten we dat dit nog wel eens tot problemen kan leiden.

2016 Is het jaar waarin we het 55-jarig bestaan van onze vereniging vieren. De Evenementencommissie gaat hier komend seizoen de nodige aandacht aan besteden. Elders in dit blad leest u meer.

Gasten

We gaan een aantal nieuwe steigers in de Heliushaven in gebruik nemen en binnenkort zien we hier weer boten in de boxen. Het was ook maar een kaal gezicht toen de oude steigers weg waren en onze schepen elders te gast waren. Onze tijdelijke gasten van WSV Waterman zijn of gaan ook weer terug naar hun eigen plaats in het Kanaal. Sylvia kreeg een punthoofd van al dat geschuif met plekken. Maar het is haar allemaal gelukt!

Wat hebben we nog meer aan nieuwe zaken te melden?

Kortgeleden kregen we een nieuwe penningmeester, maar nu hebben we ook een nieuwe secretaris, *Guust Baartmans*. In het volgende nummer van het Bestek zal hij zichzelf voorstellen.

De Geschillencommissie is weer helemaal voltalig en ook de Heliushaven heeft weer een nieuwe penningmeester: *Karel Diephuis*. De Jeugdcommissie heeft ook een uitbreiding met *Wouter van den Berg*.

Het volgende *Bestek* zal er echt anders uitzien. Een nieuw formaat, met een nieuwe opzet. In de afgelopen ALV heb ik er al een voorbeeld van gegeven.

De Jeugdcommissie loopt weer in de voorbereidingen op het seizoen. Het Jeugdzeilen heeft in 2016 totaal 60 kinderen, waarvan 25 van onze eigen vereniging. Hier kunnen we trots op zijn!

Ontvangt u nog geen Nieuwsbrief? Geef dan uw emailadres door aan administrateur

Peter Naber, administratie@wsh-haringvliet.nl

Ad Willemsen, *bestuurslid*



'Sylvia kreeg een punthoofd van al dat geschuif.'

Tarievenlijst en toelichting 2016

Inschrijfgeld, Lidmaatschap en zelfwerkzaamheid.

Inschrijving als gewoon lid (eenmalig)	€ 275,00
Inschrijving op wachtlijst	€ 77,00
Toewijzing box (eenmalig bij vaste ligplaats)	€ 154,00
Lidmaatschap gewone leden	€ 80,00
Lidmaatschap jeugdleden (t/m 18 jaar)	€ 40,00
Lidmaatschap gezinsleden (v.a. 19 jaar)	€ 40,00
Afkoopsom zelfwerkzaamheid	€ 370,00
Liggelden Kanaal Liggelden Kanaal	
Vastrecht voor alle boxen	€ 267,00
Liggeld per m ² schip voor alle boxen	€ 13,50

Liggelden Heliushaven

Vastrecht bij boxbreedte	< 3,00 m	€ 386,00
	> 3,00 m, maar < 3,50 m	€ 433,00
	> 3,50 m, maar < 4,00 m	€ 488,00
	> 4,00 m, maar < 4,50 m	€ 532,00
	> 4,50 m	€ 561,00
Toeslag op vastrecht bij vingerpier	< 3,00	€ 40,00
	> 3,00 m	€ 57,00

Liggeld per m ² schip voor alle boxen	€ 10,00
Jol op de kant zonder trailer	€ 63,00
Jol op de kant met trailer	€ 99,00
catamaran op de kant zonder trailer	€ 132,00
catamaran op de kant met trailer	€ 160,00

Tarieven passanten Kanaal en Heliushaven

's zomers (1 april tot 1 oktober) per meter	€ 1,40
's winters per meter	€ 0,50

Toeristenbelasting

Voor leden met een vaste ligplaats, woonachtig buiten Hellevoetsluis per jaar	€ 24,55
Voor niet vaste ligplaatshouders per overnachting, per persoon	€ 0,88

Elektraverbruik

verbruik kosten per kWh	€ 0,25
-------------------------	--------

Diversen

Kanaal borgsom sleutel hek/toiletgebouw	€ 5,00
Heliushaven borgsom "sep-key" voor toegangshek/toiletgebouw.	€ 40,00
Steiger/vingerpier fender	€ 85,00
Verenigingsvaantjes per stuk	Gratis voor leden via havenmeester
Verenigingsstickers per set van drie	€ 2,00
Verenigingsstropdassen per stuk	€ 8,00
Nota per e-mail	Op aanvraag bij Administrateur
Ingrijpen van Havenmeester, basis kosten	€ 70,60
bestuursboete bij 2e herinnering	€ 50,00

Winterberging

Overwinteren in het Kanaal (1 oktober t/m 31 maart) door ligplaatshouders uit de Heliushaven	€ 75,00
Kraantarief per boot in/uit het water	€ 140,00
Handelingen langer dan 30 min. Per kwartier	€ 40,00
Stageld per meter over alles, enkelrompschip	€ 15,00
Huur bok lengte 2 meter	€ 80,00
Huur bok lengte 2,5 meter	€ 100,00
Huur bok lengte 3 meter	€ 120,00
Huur extensions voor stalling met staande mast (bok 3 meter)	€ 40,00
Reservering onderhoud per meter over alles	€ 5,00
Coördinatiekosten per meter over alles	€ 2,50
Milieutoeslag per meter over alles	€ 2,00
Vergoeding bij afwezigheid t.b.v. opruimen na afloop winterberging	€ 55,00
Vergoeding bij niet aanwezig zijn op afgesproken tijdstip	€ 66,00
stallen voor masten tot 14 m	€ 38,50
stallen voor overige masten	€ 55,00
Vergoeding voor het niet voor 30 april door de eigenaar zelf van het grasveld verwijderen van de mast	€ 66,00

Ereleden:

J.H. Stam †
J. Schutter †
H.G. Geist †
J.H. Dekker †
S.C.J. van Hagen
L. van der Klooster
H.G. Sasz †

G. Engler
F. Keller
C. Dekker †
F. d'Achard van Enschut
mevr. R.Peelen
H.van Crugten
W.Olthoff
mevr. R.Ossewaarde

Toelichting op de Tarievenlijst 2016

Contributie

De jaarlijkse contributie voor vaste ligplaatshouders bestaat uit:

- lidmaatschap
- vastrecht van de box
- m² bedrag schip
- indien van toepassing toeristenbelasting
- indien van toepassing eventueel afkopen zelfwerkzaamheid
- indien van toepassing parkeergeld jol

Zelfwerkzaamheid

Leden met een vaste ligplaats of een vastrecht box in een van onze havens worden geacht aan zelfwerkzaamheid deel te nemen. Zij die niettemin van deelname wensen te worden vrijgesteld en zij die geen gehoor geven aan de oproep voor werkzaamheden te verschijnen dienen de afkoopsom te betalen.

Restitutie en berekening van contributie voor minder dan een heel kalenderjaar

Lidmaatschap, zelfwerkzaamheid en forfaitaire toeristenbelasting worden altijd per kalenderjaar berekend. Liggelden worden altijd per half kalenderjaar verrekend, dat wil zeggen bij wijziging van de scheepsmaten of toewijzing van een box of jollenplaats tussen 1 januari en 1 juli wordt een heel jaar verrekend en tussen 1 juli en 1 januari een half jaar.

Voor lidmaatschap, zelfwerkzaamheid en toeristenbelasting geldt geen restitutieregeling.

Bij opzeggen van een vaste lig- of jollenplaats tussen 1 januari en 1 juli wordt de helft van het liggeld gerestitueerd.

Bij opzeggen in januari na ontvangst van de rekening blijft u dus gehouden de rekening te voldoen. Bij opzeggen na 1 juli volgt geen restitutie.

Een aanvraag voor restitutie moet altijd gedaan worden voordat het betreffende tijdvak is ingegaan. Informatie over eventuele restitutie van (een deel van) de huursom van een vaste ligplaats bij langdurige afwezigheid van het schip kan bij de Administrateur worden ingewonnen.

Opzeggen

Opzeggen kan alleen schriftelijk per post of per email bij de Administrateur.

Passanten

Ligplaatshouders kunnen vrij overnachten aan de buitenzijde golfbreker. Vooraf melden bij de havenmeester. Het lidmaatschap kenbaar maken door middel van het clubvaantje.

Ook passanten dienen minimaal WA verzekerd te zijn!

De tarieven gelden per meter scheepslengte over alles per dag voor een enkelrompschip. Catamaran 150 %, Trimaran 200 %.

Kortingsregeling Heliushaven en Kanaal

De scheepslengte wordt < 0.5 m naar beneden en > 0.5 m naar boven afgerond. Voor leden wordt maximaal 4 dagen per week en per 4 weken maximaal 3 weken van 4 dagen in rekening gebracht. Voor niet leden wordt per week maximaal 6 dagen en per 4 weken maximaal 3 weken van 6 dagen in rekening gebracht.

Clubvaantje

Leden krijgen éénmalig een gratis clubvaantje en kunnen deze bij slijtage gratis omruilen bij de havenmeester voor een nieuw exemplaar.

Elektriciteitsgebruik

De eindstand dient voor 15 november aan de havenmeester te worden doorgegeven. Bij niet tijdig doorgeven van de stand wordt de meter door het bestuur opgenomen. Hierop is geen verhaal mogelijk.

Drinkwatergebruik

Is inbegrepen in het tarief.
Afspreken van schepen met drinkwater is niet toegestaan.

Nota per e-mail

De mogelijkheid bestaat de rekeningen die eind december verstuurd worden ook per email te ontvangen. Leden kunnen in januari bij de Administrateur hierom verzoeken.

Winterberging

Alleen voor leden is winterberging op de kant mogelijk van medio oktober tot medio april. Inschrijfformulier zijn een maand van tevoren bij de havenmeester verkrijgbaar. Scheepslengte over alles wordt afgerond op halve meters naar boven.

Maximaal te tillen gewicht 10 ton



JACHTWERF VAN DEN BERG
"UW BOOT ONZE ZORGI"



STALLING



HELLINGEN



MOTOR ONDERHOUD



REPARATIE

WIJ DOEN:

- Hellingen en stalling.
- Reperatie en totaalonderhoud.
- Motoren, aandrijvingen en elektra.
- Polyesterwerk, osmosebehandelingen, Schilderwerk.
- Houtwerk.
- RVS en aluminium laswerk.

MEER INFO?

JACHTWERF VAN DEN BERG

ADRES Munnikenweg 6a 3214 LK Zuidland

TEL: 0181- 452151 MOB: 06- 30038312

MAIL: info@jachtwervandenberg.nl

SITE: www.jachtwervandenberg.nl



Kort uit de Najaarsledenvergadering, een persoonlijke impressie

door Erwin Gribnau

In een vlaag van enthousiasme accepteer ik tijdens een redactievergadering de taak om van de najaarsvergadering een verslag te maken. Helaas is onze trouwe ALV-verslagen-schrijver Flip van Spronsen ermee gestopt. De verwachting is dan ook dat ik dat even in zijn stijl weet voor te zetten. Na ongeveer tien minuten ALV weet ik al dat dat niet gaat lukken.

Informatie en vermaak

Niet dat het niet informatief is. Ik weet nu tenslotte stukken meer over de Noordse Woelmuisen en ratten. Ook ben ik erachter dat de Nederlandse taal weer een woord afhandig is gemaakt: 'wetlands' is de term tegenwoordig. Dat u het weet. Ook is het leuk om de verslagen van de commissies aan te horen. Daar spreekt enthousiasme en daadkracht uit, daar gebeurt echt wat. Uiteraard is het verslag van de jeugdcommissie met video's en fotocollages weer een toppertje.

Eerste Hoofdwet van het Verenigingsleven

Wat mij opvalt is de voorspelbaarheid van de meeste discussies. In mijn studententijd heb ik veel ALV's bezocht. Voornamelijk vanwege de aansluitende activiteit trouwens, u kunt het wel raden. Een ding heb ik daar geleerd, en verbazingwekkend genoeg: onthouden. Ik noem het maar de Eerste Hoofdwet van het Verenigingsleven:

Als je in een vereniging iets veranderd wil zien, dan is er maar een manier om dat voor elkaar te krijgen: zelf organiseren. Waarom? Als de mensen die het nu allemaal uitvoeren het anders hadden gewild, dan hadden ze dat al gedaan.

Met dit in het achterhoofd kun je de reacties van bestuur en commissies bij vele discussies al voorspellen. Het hijsen en strijken van de vlag in de Heliushaven vind je belangrijk? Prima. Hijs en strijk 'm zelf maar. Jij vindt het belangrijk dat er meer georganiseerd wordt? Regel dat. Jij wil 'alumnibeleid'. Wij gaan het niet doen, succes. Je wil dat er actiever achter slecht onderhouden schepen aan gejaagd wordt? We doen wat we doen, en daar blijft het bij. In de zaal zittend kunnen die reacties heel snel als pure onwil klinken. Maar in de basis is commissiewerk vrijwilligerswerk. En vrijwilligers geef je geen opdrachten, dat is het hele idee ervan.

De pareltjes van de ALV

Een van de leuke dingen van tijdens de ALV wat aantekeningen maken, zijn de uitspraken die wat mij betreft de pareltjes van de avond zijn. Ik wil er een aantal met u delen:

Koraal in het Kanaal

Allitereert gewoon fijn. Dit is dus de eufemistische term voor die harde dingen die aan de zwemtrappen (en uw boot) groeien.

De enige juiste oplossing

De kwalificatie over zijn eigen idee om de vlaggen in de Heliushaven automatisch te gaan hijsen en strijken.

Moderne boten van tegenwoordig

Pleonasmen zijn zo dubbelop.

Ik zie een neerwaartse spiraal

Ik zie een toenemende leeftijd.

Ik heb iets met snelle motorboten

Namens de zeilinstructeurs.

Zéér kort uit de najaarsledenvergadering,

een zéér persoonlijke impressie in een zéér persoonlijke dichtvorm

door Ria Peelen

Breekpunt

of hoe je van een betrokken verenigingslid een onverschillige ligplaatshouder kunt maken

Reacties op vragen en opmerkingen van leden uit de zaal

Punt Uit

eerstepunt, onzinpunt, doehetzelfpunt, volgendpunt
oudpunt, geenpunt, maaktnietuitpunt, volgendpunt
weleenpunt, tochnietpunt, laatmaarpunt, volgendpunt
kannietpunt, jammerpunt, nietanderspunt, volgendpunt
magnietpunt, doenwenietpunt, strafpunt, volgendpunt
weetnietpunt, janeepunt, doemaarpunt, volgendpunt
kwinkslagpunt, rotweerpunt, shitpunt, volgendpunt
wiewaaiwegpunt, kluitjeinhetrietpunt, laatstepunt

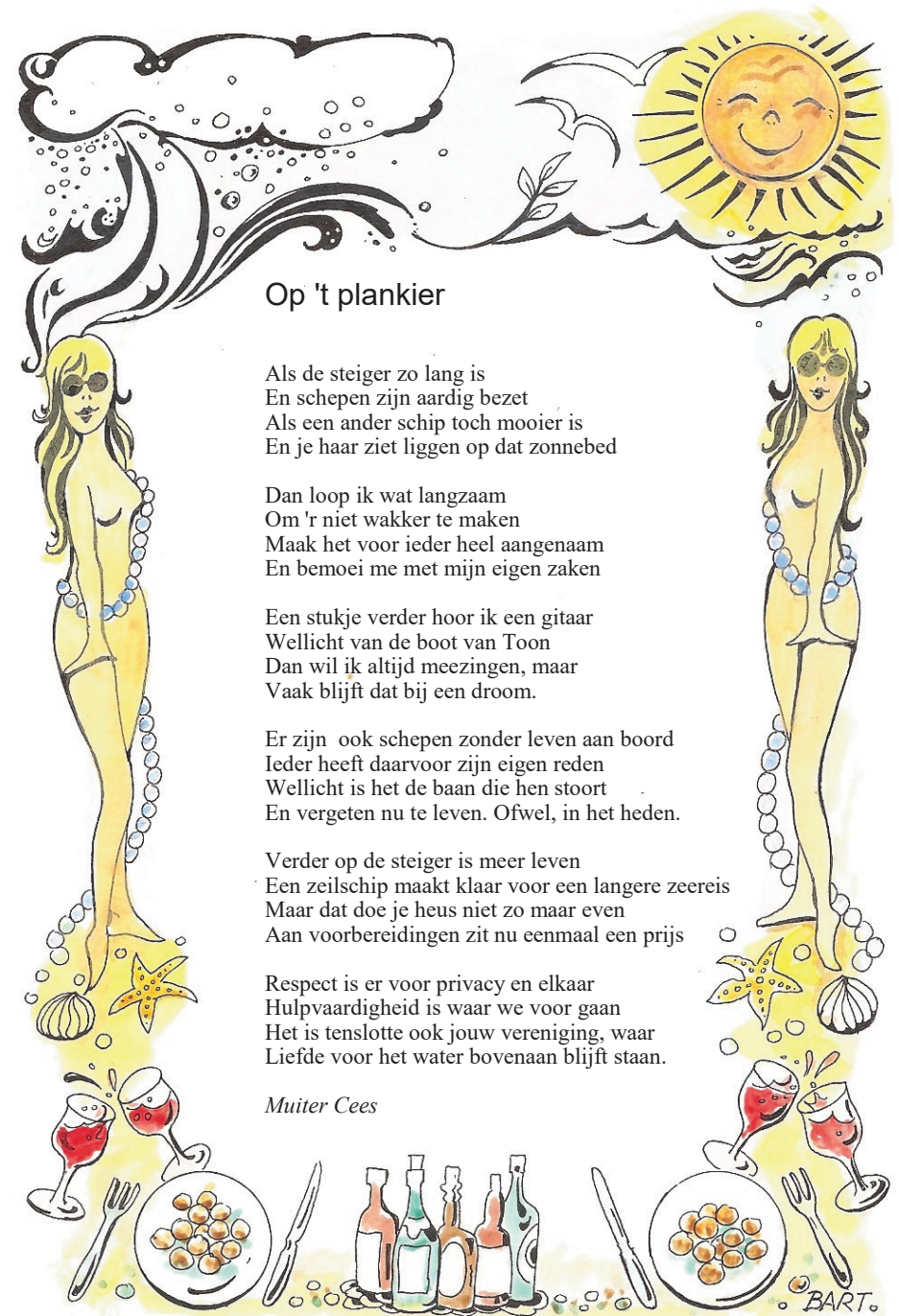
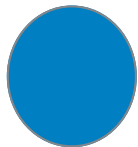

Op 't plankier

Als de steiger zo lang is
En schepen zijn aardig bezet
Als een ander schip toch mooier is
En je haar ziet liggen op dat zonnebed

Dan loop ik wat langzaam
Om 'r niet wakker te maken
Maak het voor ieder heel aangenaam
En bemoei me met mijn eigen zaken

Een stukje verder hoor ik een gitaar
Wellicht van de boot van Toon
Dan wil ik altijd meezingen, maar
Vaak blijft dat bij een droom.

Er zijn ook schepen zonder leven aan boord
Ieder heeft daarvoor zijn eigen reden
Wellicht is het de baan die hen stoort
En vergeten nu te leven. Ofwel, in het heden.

Verder op de steiger is meer leven
Een zeilschip maakt klaar voor een langere zeereis
Maar dat doe je heus niet zo maar even
Aan voorbereidingen zit nu eenmaal een prijs

Respect is er voor privacy en elkaar
Hulpvaardigheid is waar we voor gaan
Het is tenslotte ook jouw vereniging, waar
Liefde voor het water bovenaan blijft staan.

Muiter Cees



BS MARINE SERVICE INTERNATIONAL



PROFESSIONAL BOAT CLEANER

WWW.BSMARINESERVICEINTERNATIONAL.NL

Wassen / Poetsen.
 Polijsten.
 Vlekken behandeling.
 Leer en Vinyl reinigen en behandelen.
 Interieur behandeling.
 Teak behandeling.
 Roestvlekken verwijderen.
 Kleur en glans herstellen.
 Spinnen verwijderen.

Verkoop van onder andere rubberboten, buitenboordmotoren en
 schoonmaakartikelen.
 Kijk voor meer info op de website voor regelmatig nieuwe
 aanbiedingen.

Bel of mail voor een vrijblijvend offerte.

Graag tot ziens!

Bart Snijders
 E-Mail: info@bsmarineserviceinternational.nl
 Mobiel: 0620037166

Nieuws uit het Kanaal

Wat doen we met die knopendoos?

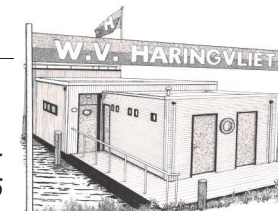

Als ik dit stukje schrijf, is net de algemene ledenvergadering achter de rug. Er waren rond de 75 leden aanwezig. Dat lijkt veel, maar als je bedenkt dat de vereniging meer dan 350 leden heeft, is dit nog geen 25 procent. De mensen die er wel waren, dragen de vereniging allemaal een warm hart toe, ook te merken aan de vurige pleidooien om een standpunt te verduidelijken.

Ook voor het Kanaal waren er suggesties, waarvan er een aantal meegenomen zullen worden in de commissievergaderingen om te kijken of de voorstellen een toegevoegde waarde hebben en haalbaar zijn.

De zelfwerkzaamheidsploegen van de Kanaalbewoners zijn inmiddels ook alweer een aantal maanden bezig om de haven te onderhouden.

Veilige haven

Ook zorgen we met elkaar dat iedereen veilig gebruik kan blijven maken van de geboden faciliteiten. Denk dan aan de zwemtrappen die weer schoongemaakt zijn, het keukenblok dat vervangen wordt, en het repareren van het loopdek van ons terras bij het Arendsnest.

Ook het verenigingsleven gaat gelukkig gewoon door tijdens de winterperiode. Elke morgen komen er leden gezellig koffiedrinken, en in de middag wordt er ook regelmatig door leden iets genuttigd in ons clubhuis. Waarschijnlijk doordat het zo gezellig is, vergeet men iedere keer weer dat *alléén* de koffie en thee gratis is, de rest van de consumpties moet netjes afge-



'Verenigingsleven in het Arendsnest..'

(Foto Amelie Bijma)

rekend worden. Hiervoor staat een potje klaar, maar daar zijn al de nodige voorwerpen in gevonden die toch echt onbruikbaar zijn om nieuwe voorraden te kopen.

Overigens lost dat probleem zich vanzelf wel op, want uiteindelijk houden we een doos vol oude knopen over en is er geen frisdrank en bier meer. Volg mij wil niemand dit.

Verder hoopt de commissie dat 2016 een mooi jaar wordt, waarbij iedereen zijn/haar watersport kan beoefenen op de manier die men voor ogen heeft. Met een heerlijk koel biertje, betaald uit de pot ;-)



Peter de Vos, havencommissaris Kanaal



GM NAUTIC EQUIPMENT

shop voor al uw Scheepsaccessoires & technische benodigheden

dealer van:

**YANMAR**
DIESEL ENGINE
CO., LTD dealer

Scheelhoekweg 10 / Marina Stellendam
3251 LZ Stellendam / Deltahaven

tel. (0187) 49 16 59
fax.(0187) 49 35 05



DE KONING BOEGSCHROEVEN

Erkend Vetus Installateur 

De Koning boegschroeven V.O.F.
Wilhelminalaan 62
8262 DG Kampen
www.dekoningboegschroeven.nl
038-33 31 672
06-122 133 72

- Levenslange Garantie op ons polyesterwerk.
- Landelijke mobiele boegschroef installatie.
- Wij behandelen uw boot met respect.
- Correcte en schone oplevering.
- Vakbekwaam en gemotiveerd Nederlands personeel.
- Betrouwbare zakenpartner.



Nieuws uit de Heliushaven

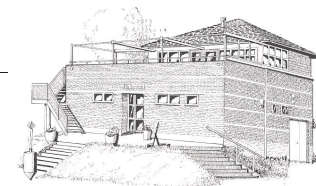

Alles wordt nieuw

Deze winter zijn de werkzaamheden in de Heliushaven voor diverse leden gewoon door-gegaan; u weet het: er moesten steigers vervangen worden.

Interboat Marina levert de nieuwe steigers en legt ze op hun plek. Dit stond gepland voor begin december 2015. Al het werk ervoor en erna wordt in eigen beheer uitgevoerd. Alle oude steigers zijn ontmanteld en daarna op de kant gehesen. Waar mogelijk hergebruiken we wat nog nuttig is. Wel heb ik in de afgelopen ALV laten weten dat we nog niet zeker zijn of we de steigers kunnen hergebruiken. De aluminium constructie is wat zwak voor gebruik in onze haven. Dat was natuurlijk ook de reden om in ons *masterplan* te starten met de vervanging van deze steigers. De nieuwe steigers zijn een stuk steviger en kunnen tegen een stootje. De havencommissie is versterkt met diverse vrijwilligers om mee te helpen met dit project. Het plaatsen van een nieuw *toiletgebouw* hebben we wel weer moeten uitstellen omdat dit werk zich moeilijk laat combineren met het werk aan de steigers. Zodra zich voor het toiletgebouw ook vrijwilligers melden pakken we dit ook weer op.

Afgelopen ALV heb ik ook uitgebreid aandacht besteed aan de voornaamste bevindingen van de *havenmeester* over afgelopen seizoen. Vooral om te leren waar we nog kunnen verbeteren. In het komend seizoen gaan we proberen waar mogelijk verbeteringen doorvoeren om onze kwaliteit op zo hoog mogelijk niveau te krijgen.



Het 'steigerteam', vlnr *Kees Walraven, Hans van Crughten, Cees Kegel, Piet Visser, Jan Tousain* en *Nico Stuu*t.

Vaartochten

Ik vind het goed om te zien dat er veel leden meedenken. Dus aarzel niet om suggesties aan te dragen voor verbetering. Ik zou het waarderen als dan niet alleen het probleem wordt benoemd maar ook een mogelijke oplossing wordt aangedragen. Pak als lid ook gerust zelf wat zaken op. Zo waren er nieuwe leden aanwezig tijdens de ALV met het idee om vaartochten te organiseren. Op gegeven moment was het enthousiasme hiervoor wat afgenomen binnen de vereniging, maar na een paar jaar zonder vaartochten is er misschien wel weer een groepje enthousiastelingen te vinden om mee te doen. Vanuit het bestuur lijkt ons dit in ieder geval een leuk idee, dus aarzel niet om hiervoor het initiatief te nemen.

Met ondermeer een nieuwe huisstijl, nieuwe website, nieuwe digitale nieuwsbrieven, nieuw Bestek, nieuwe steigers, nieuwe speeltoestellen en nieuw ingewerkte havenmeester werken we volop aan onze toekomst. Nieuwe aanmeldingen van aspirant-leden kunnen haast niet uitblijven. Met de feestdagen achter de rug, krijg ik zelf alweer zin in een nieuw seizoen. Zeker als ik eventjes in de haven ben om te kijken hoe alles erbij ligt. Het kan er 's winters nogal eens tekeer gaan.

Bent u al wezen kijken of uw boot er nog goed bij ligt of staat?

Maurice Weijgand, voorzitter havencommissie Heliuss



'Voor- en na-zorg in eigen beheer'..



BESTUUR EN REDACTIE WENSEN U IN ALLE

OPZICHTEN EEN BEHOUDEN VAART IN 2016

BART

Lijst van Zelfwerkzaamheid in de Heliushaven

Periode 09-01-2016 t/m 30 april 2016

Elk lid heeft de plicht om bij te dragen aan het onderhoud van de havens.

Het uit te voeren werk tot en met 19 december is gepland naar het aantal leden voor die dag. Bij verhindering dient men zelf onderling te ruilen. Zorg dus dat er altijd een vervanger is.

Aanvangstijd is 08.30 u, einde om 16.00 u. Neem werk – en regenkleding mee! Verschijnt U niet en heeft U ook niet geruild, dan geldt voor U de afkoopsom vermeldt in de tarievenlijst. De uit te voeren werkzaamheden zijn bekend bij de dag coördinator. Als u met iemand heeft geruild, graag melden per e-mail of telefoon aan
Kees Walraven c.walraven@wsv-haringvliet.nl 06 13243653

N.B. de datums 17 oktober en 31 oktober zijn dagen t.b.v. het hellingen van schepen. De leden die op die datums ingedeeld zijn voor assistentie bij het hellingen worden verzocht om 08.00 uur aanwezig te zijn.

09-01-2016

Antonissen 06 14558052
Bart 06 16489206
Brand 010 4730959
Bronnewasser 0167 565822
Buijs 06 51225297

16-01-2016

van Buren 06 52476944
de Clercq 06 20957699
Crul 0622019509
Dijkxhoorn 06 24433001
Dikland 06 22996991

23-01-2016

Forman 06 25065823
Grinwis 010 5915285
B.G. van Straten 06 51089322
R.J. van Straten 06 14387922
Tijsmans 06 15554847

30-01-2016

van der Laan 06 54785090
Lammers 0181 629887
Langeraar 06 54751899
Lap 06 21584437
J.C. Van Leeuwen 06 48496974

06-02-2016

W.A. Van Leeuwen 0181 323543
A.A. Madlener 0181 415004
M.A. Madlener 06 54928778
Mol 0181 611237
Mostert 06 20956520

13-02-2016

de Munck 06 11747892
Nagelkerken 06 22745332
Niemeijer 06 55148908
Noordermeer 06 29380278
Ossewaarde 06 22204511

20-02-2016

Pasterkamp 0181 326109
E.J. Peelen 06 22776943
Peijster 06 51649435
Pluijm 0641793117
A.L. Poortman 0174 235464

27-02-2016

Poppelier 06 46365657
Pronk 0152 577752
Proper 06 18602049
Ramaekers 06 51524413
de Ridder 06 24152157

05-03-2016

Ringelberg 06 51092229
Roggeveen 06 55355278
A.W.F. Roos 06 24440273
Rotmans 010 2440558
Rustige 0345652030

12-03-2016

Schakel 06 53875077
Schepper 06 15269973
Scholtes 06 11323987
Scholten 010 4344925
Schoof 06 55582833

19-03-2016

Schop 06 11489762
Schrama 070 3870367
Simon 06 51823740
F. Slikkerveer 06 10931336
P. Slikkerveer 06 21235658
Snoeck Hellingen 0181 402984
Folkers Hellingen 06 50627594
de Goede Hellingen 06 50643621
Kuitert Hellingen 06 42380671

02-04-2016

Tkautz 06 13701512
Treffers 06 26374477
Triantafillou 06 15955678
Troost 06 25184286
Urban 06 22499701

09-04-2016

Maronier 06 25061152
M.K. v/d Velden 06 42113445
Vermeer 06 22463167
Versteegh 06 27272149
Vlasblom 06 53964744

16-04-2016

van Vliet 06 53316793
Folker 06 12441651
Voogd 010 474 2444
Voogt 06 81444920
J. de Vries 06 26802323

23-04-2016

F.J. De Vries 06 51503076
Wagemans 06 54917585
Wansink 06 12342361
van der Weck 06 51614898
de Weerdt 06 53823679

30-04-2016

Weinreich +49206457610
Wensveen 010 4701454
van Zeijl 06 55390322
Brinkman 010 4751069
van Rooijen 0181 416398
Silvius 06 22406386

Hagoort Sails
Original Dutch Quality

CRUISING
TOURLINE

OFFSHORE
PERFORMANCE

RACE
HIGHTEC

www.hagoortsails.nl | tel: 079 34 22 641 | e-mail: info@hagoortsails.nl

Nieuws van de Evenementencommissie

Nautische vlooiemarkt bij 11e Lustrum

2016 is het 11^e lustrumjaar van onze vereniging. Alweer 5 jaar na het 50 jarig bestaan. Wat gaat de tijd toch snel.

Wij hebben onze uiterste best gedaan om er weer een leuk en gezellig evenementenjaar van te maken.

Als eerste aardigheidje bij dit Bestek een presentje in de vorm van een bootvlaggetje, dat jullie door het bestuur wordt aangeboden. Het is een moderne, vernieuwde uitvoering en de bedoeling is dat op elke boot dit vrolijk hangt te wapperen.

Nieuwjaarsreceptie

Op 3 januari hadden wij onze altijd druk bezochte nieuwjaarsreceptie in de Kerk a/d Ring in Hellevoetsluis. Even weer gezellig bijkletsen onder het genot van een drankje en een hapje. Iedereen de allerbeste wensen voor dit nieuwe jaar, met vooral een hele goede gezondheid en veel vaarplezier.

Nautische vlooiemarkt

Op 16 april gaan wij een nautische vlooiemarkt houden in de Heliushaven. Marktkramen worden door de vereniging GRATIS beschikbaar gesteld voor onze leden, en ieder lid kan een halve kraam bij ons reserveren. Diverse bedrijven hebben ook hun toezegging gedaan om hun producten of advies aan de man te brengen. Onze buurverenigingen doen ook mee.



In verband met het bestellen van de marktkramen kun je je tot en met 1 april opgeven bij de evenementencommissie@wsv-haringvliet.nl

Rock'n roll-feest

Ons Najaarsfeest op 17 september gaat een knalfeest worden. Als thema hebben wij gekozen voor Amerika, wat inhoudt dat wij gezellig gaan BBQ-en. De kosten zijn weer € 17.50 per persoon met 4 consumptiebonnen. Kinderen t/m 12 jaar: € 8.75 en 3 bonnen.

De muziek wordt verzorgd door de band TIE BREAK. Deze groep speelt muziek uit de 50-er en 60-er jaren, maar ook hedendaagse muziek. Het is de bedoeling dat er volop gedanst en gerock-en-rolld wordt.

Wij zijn nog op zoek naar materiaal om de tent op z'n amerikaans te versieren. Mochten jullie nog iets tegenkomen, laat het ons dan weten.

Eerder op de dag wordt weer de tradionele Gelijke Finish Race gevaren, verzorgt door Rob de Vries. Hiervoor kunnen jullie je opgeven bij Rob en deelname is gratis.

Graag tot ziens op de evenementen.

Hennie en Carola

Wisseltrofee weer voor Anne en Frodo

Amélie Bijma heeft tijdens de Nieuwjaarsreceptie namens de Commissie Zilvermeeuwbeke bekend gemaakt dat de Zilvermeeuwbeke dit jaar niet wisselt.

De beker voor het beste reisverhaal in het Bestek in 2015, is weer uitgereikt aan Anne de Bree en Frodo Zuidema. Nu voor hun verhaal "Een hobbelige zeilvakantie naar Denemarken", gepubliceerd in Bestek 178. Deze jonge zeezeilers hebben vorig jaar ook al de prijs gewonnen, toen voor hun reisverhaal naar Frankrijk.

Nieuws van de Redactiecommissie

NIEUW: houd contact met elkaar via de Facebook-groep!

Sinds kort heeft WSV Haringvliet een Facebook-groep. Via deze groep kunnen alle leden ervaringen, informatie en ideeën uitwisselen met elkaar.

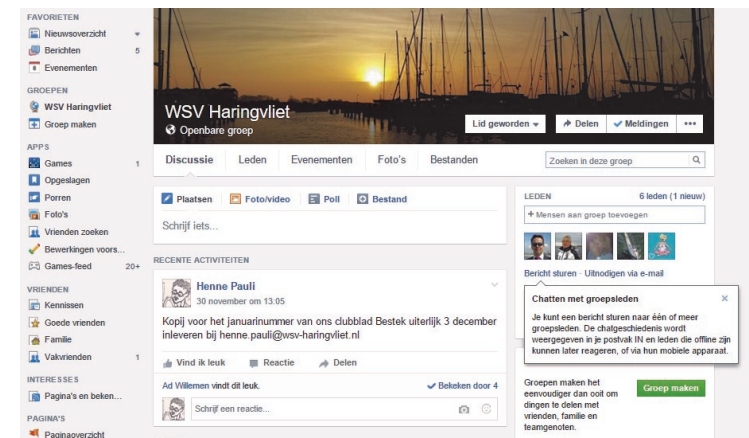

In de groep kan iedereen zelf foto's, filmpjes of berichten plaatsen. Dat is vervolgens voor alle leden van de groep zichtbaar en op elkaar reageren is eenvoudig. Het is een prima manier om 'online' met elkaar in contact te blijven en de vaarbeleving te delen met clubgenoten!

Hoe doe je mee?

De groep is te vinden via de enigszins uitgebreide URL

<https://www.facebook.com/groups/148778074860699/>

Klik op 'lid worden' om berichten te kunnen plaatsen. Alleen Facebook-gebruikers die lid zijn van de groep kunnen vervolgens iets plaatsen en reageren. We hopen jullie daar binnenkort te zien!

Marianne van der Velde, socialmedia redacteur

Nieuws van de Jeugdcommissie

Met hart en ziel gewerkt

De Jeugdcommissie zit in z'n winterstop

Er worden op dit moment alleen nog dingen doorgesproken die aangepast moeten worden voor volgend seizoen.

Terugkijkend op het afgelopen seizoen hebben wij een heel goed seizoen gehad met de grootste groep jeugd ooit. We moesten alle zeilen bijzetten om dit alles in goede banen te leiden. Dat kan natuurlijk alleen met een goede groep vrijwilligers, die zich met hart en ziel inzetten voor onze jeugd om de lessen te begeleiden of les te geven.

Ik wil bij deze melden dat er een nieuw lid in de Jeugdcommissie heeft plaats genomen: *Wouter van den Berg*.

Namens de Jeugdcommissie voor iedereen een heel gelukkig Nieuwjaar en voor het volgende seizoen veel vaarplezier voor iedereen!!

Mark Willemse, voorzitter Jeugdcommissie



'Jeugdcommissie in actie bij begeleid zeilen.'



GM

DIESELSERVICE BV

Een jong dynamisch bedrijf dat zich specialiseert in het inbouwen en onderhouden van:

- voortstuwinginstallaties
- generatoren
- besturingstechniek
- pompen en lenssystemen
- boilers en sanitair
- verwarming



YANMAR DIESEL ENGINE CO., LTD dealer

Scheelhoekweg 8-10
3251 LZ Stellendam
Tel: (0187) 49 16 59
Fax: (0187) 49 35 05

JEUGDZEILERS VAN HARINGVLIET



Heee Jeugdzeilers,

Gelukkig nieuwjaar allemaal! 2015 is weer voorbij gevlogen! En wat een mooi jaartje was het weer. We hebben veel mooie zondagen gehad waar we heerlijk op hebben gezeild. De winter is alweer een poosje begonnen en alle feestdagen zijn ook alweer allemaal achter de rug. Dus het wordt weer tijd om vooruit te kijken naar het mooie 2016 wat voor ons ligt. Over 4 maandjes begint het zeilseizoen alweer en aangezien de tijd hartstikke snel gaat, zitten we weer voor we het weten in ons bootje. Heerlijk te genieten van het zonnetje op het water met een lekker windje. Dat is een ideaal vooruitzicht.

Vorige bestek heb ik Sanne gesproken over hoe ze afgelopen seizoen gevonden heeft, deze keer heb ik haar broertje Niels gesproken wat hij van afgelopen jaar vond en wat zijn toekomstplannen zijn met het zeilen. Dus lees snel verder en ik zie jullie weer allemaal eind maart!

Xxxx Aileen

Later instructeur worden

Hoi, mijn naam is Niels den Otter, Ik ben 13 jaar oud. Ik zeil nu 5 jaar bij WSV Haringvliet. Ik heb mijn CWO 1, 2 & 3 daar deed ik 4 jaar over. Ook heb ik dit jaar bij de wedstrijd groep gevaren. Volgend jaar ga ik waarschijnlijk in de jeugdboot groep varen.



'Niels in Opti'



'Niels (midden) met zijn zeilvrienden.'

Dit zeilseizoen heb ik veel geoefend voor wedstrijden. Ik had als instructeur Ton Streefland.

Ik had in totaal 3 wedstrijden, een op de Noord-Aa in Zoetermeer, een in Stellendam en een op de Reeuwijkse plassen. In de toekomst lijkt het mij leuk om in een 49-er of in een laser 4000 met Joost Streefland te gaan varen. Later lijkt het me leuk om instructeur te worden. Ik hoop dat we volgend jaar goede wind hebben om te zeilen.

STOP MET DROMEN

Kom naar House of Yachts voor een jacht in het jongere segment. Bel 0111 48 38 90 voor een afspraak.

**HOUSE
OF
YACHTS**
BRUINISSE

Full service jachtmakelaardij (ook voor verkoop)
Jachthaven Bruinisse Jachthavenweg 71E, 4311 NC Bruinisse
www.houseofyachts.nl

Gestrand in 't buitenland

Hoe een ramp een hartverwarmende belevenis werd

door Loek Post

Zeiljacht 'Esmoreit' strandde afgelopen zomer met een geruïneerde motor in Noord-Duitsland. Na een lange, intensieve voorbereiding voor een tocht naar Scandinavië. Hoe kom je dan thuis? Schipper Loek Post vertelt over een debacle en een hartverwarmende hulpactie.

Ik zou met vrienden uit de Kanaalhaven een zeilreis maken naar de Zweedse Hanzestad Visby op het eiland Gotland in de Oostzee. Maar we kwamen niet verder dan het Deense eiland Bornholm. Dat ligt zuidoostelijk van het zuidelijkste puntje van de Zweedse kust. Daar aangekomen, in Ronne, werden ons door de Deutsche Wetterdienst een week lang krachtige noordenwinden beloofd, wat het verder noordwaarts zeilen vrijwel onmogelijk maakte.

Eerder had de reis naar Stralsund, in voormalig Oost-Duitsland, al meer tijd gekost dan verwacht. En in Stralsund werd van bemanning gewisseld. De twee aflossers voor de terugreis, *Peter* en *Kees*, waren met de auto gekomen. De twee bemanningsleden, die mee waren geweest op de heenreis, gingen met diezelfde auto terug naar Nederland.

De nieuwkomers drongen er op aan om alsnog te proberen om naar Visby te komen. We gingen daarom niet direct terug, zoals eerder besloten, maar toch door, richting oostelijke Oostzee. Van Stralsund gingen we daarom naar Bornholm. Na op het Deense eiland Bornholm aangekomen te zijn, stuitten we op die voorspelling van een weeklang wind uit het noorden.

Zeeroversnest

Dan maar via Denemarken terug naar huis werd het toen. Eerst naar het Deense eiland Mon met zijn witte krijtrotsen, prachtig oplichtend in de ochtendzon. Daarna naar Vordingborg, verder naar Spodsbjerg en rond het eiland Langeland naar het vroegere zeeroversnest Marstal op Aero.

Daarvandaan is de tocht naar Kiel wat de navigatie betreft een makkie. Voor die navigatie gebruikten we een binnenzak-tablet met het Navionics navigatie- en kaartprogramma. Dat laatste werd het meest gebruikt en het werkte ongelofelijk accuraat. Er waren natuurlijk ook nog *backups* meegenomen. Maar het tabletje deed zijn werk. Ook, tijdens de heenreis, in 'moeilijk' water zoals de aanloop naar de Eider en in het getijdewater tussen het Eider-Sperrwerk en de eerste havenplaats Tonning. In het donker voeren we daar haarzuiver tot op drie, vier meter van de onverlichte betonning. Dan pas konden we de boeien uit het donker zien opdoemen. Dat zou ons met papieren kaarten nooit gelukt zijn.

Tijdens terugreis in de Kieler Forde kwamen we terecht in een *melée* van zeilboten, die met een wedstrijd bezig waren. Na een bijna-aanvaring wisten we ons los te werken uit het wedstrijdveld en gingen aan de bakboordswal verder naar de Kieler jachthaven Dusternbrook, een aanrader.

In Kiel was langs de kades van alles te zien, zoals het voor een Russische tycoon nieuwgebouwde grootste zeiljacht ter wereld. En de '*Gorch Fock*', een prachtig vierkant getuigd schip. We bleven er een dagje extra.

Maar toen we de volgende dag vroeg wilden schutten, het grote kanaal in, moesten we uren

wachten vanwege de grote drukte. Het ene varende flatgebouw na het andere schoof de sluis in. De jachtensluis was buiten gebruik vanwege werkzaamheden. Pas om een uur of half twaalf kwam het langverwachte witte licht, dat jachten toestemming gaf om de sluis in te gaan. Wel naast twee zeekastelen, ook nog een grote zeesleper voorin en een grote partyboot met radar wielaandrijving. Zodra de sluisdeuren begonnen te openen moesten de jachten haastig wegwezen, het kanaal op.

Door al dat tijdverlies kwamen we niet verder dan het Gieselaukanaal, dat het Noord-Oostzeekanaal met de rivier de Eider verbindt. Die Eider stroomt noordelijk van het grote kanaal kronkelend van oost naar west.

Bij de verbindingssluis is een ruime wachtplaats voor jachten ingericht om daar te kunnen overnachten. Jachten mogen in het grote kanaal 's nachts niet varen. Toen we er aankwamen en vastmaakten lagen daar al vier zeiljachten en toen we 's morgens om een uur of acht naar Brunsbittel vertrokken, lag er nog maar een.

Geratel

Rustig varende gingen we eerst richting het grote kanaal tot plotseling na een pang-geluid en wat geratel de motor stopte. Na twee korte startpogingen bleef de motor stil.

We waren wel bijna het Gieselaukanaal uit, maar gelukkig niet helemaal. Het scheelde misschien dertig meter. . . . En nog meer geluk. Door de wind werden we terug het Gieselaukanaal weer ingeblazen. Je moet je toch niet voorstellen, dat we in het grote kanaal zonder motor tot voor een zeekasteel geblazen zouden worden.

En nog gelukkiger konden we daardoor het voorzeil hijsen en terugzeilen naar de overnachtingsplaats.

Intussen werd beneden naar de motor gekeken en de afdekking van de poelies en snaren werd eraf gehaald. Daarna zagen we direct, dat de tandriem/distributieriem gebroken was. Dat betekende dat de motor ernstig kapot was.

Tenslotte bleken we op de overnachtingsplaats, ver van de bewoonde wereld liggend, niet alleen te zijn. Die ene Duitse zeilboot lag er nog. Weer een gelukkig toeval.

Bemanningslid Kees, de beste prater en ritselaar, ging erop af om te proberen de schipper van het Duits zeiljacht zover te krijgen, dat hij ons naar Rendsburg zou slepen. Rendsburg is een middelgrote stad en wij dachten dat daar toch wel een bedrijf zou zijn, dat ons zou kunnen helpen.

Kees kwam wat mismoedig terug. De schipper wilde niet.

Kees vertelde: hij had zijn boot nog maar kort. Hij kon er nog niet zo goed mee varen. Hij vond ons stalen elfmeter zeiljacht te groot en te zwaar

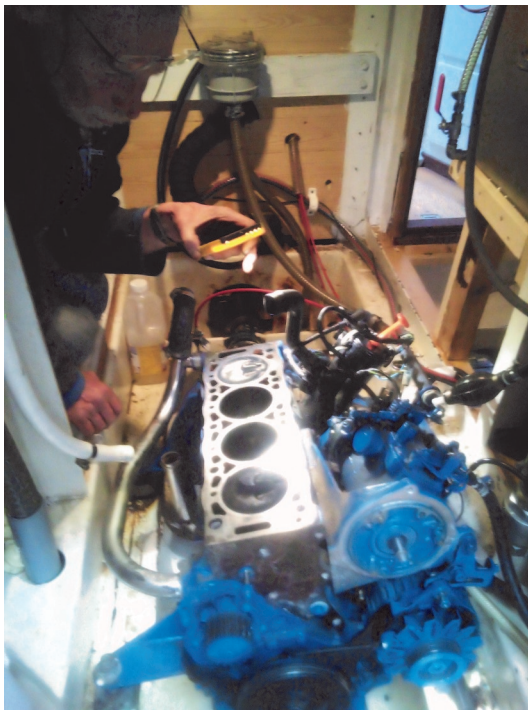

'Zuigerkoppen kapot geslagen...'



'Behulpzame Ully sleept ons naar Rendsburg..'

om te slepen. Hij had ook nog nooit iemand geslept. En het belangrijkste argument was: hij had zelf problemen met zijn motor. Die werd onder het varen van Brunsbittel naar het Gieselaukanaal steeds te heet en dan ging er een toetertje toeten. En dan zette hij zijn motor af om af te koelen. En na een kwartier kon hij dan pas weer verder. En zo was hij daar met een kreupele motor gekomen . . . Tja . . .

Na een kwartier ongeveer ging Kees nog eens met de Duitse schipper smoezen. Kees wilde hem wel als bemanningslid bijstaan met het slepen. Had daar volgens eigen zeggen veel ervaring mee opgedaan op een Hollandse zeesleper (waar). Ons zeiljacht Esmoreit leek wel groot maar woog maar acht ton (niet waar, het was ruim tien ton). En Kees adviseerde om heel langzaam te slepen omdat oververhitting van zijn motor dan waarschijnlijk niet zou optreden (bleek later ook waar).

Maar de Duitse schipper wilde nog steeds geen toezeggingen doen. Hij beloofde nog wel om er nog eens over na te denken en ons zijn besluit te komen meedelen.

Toch geholpen

Na weer een kwartier kwam hij langs en zei dat hij het wilde proberen. Want, had hij bedacht, hijzelf zou in een gelijke situatie ook graag geholpen willen worden. Het Gieselaukanaal, ongeveer drie km, zou wel als testbaan dienen. Als het daar niet goed zou gaan zou hij er vanaf zien: algemene opluchting bij ons aan boord en schouderklopjes voor Kees. Het was hem gelukt.

Tegen half tien vertrokken we richting Rendsburg, waar we tegen half acht 's avonds aankwamen. Tien uur gevaren over zevenentwintig km. Dat ging inderdaad heel langzaam, maar: geen oververhitte motor, dat wel.

Wij werden afgezet bij een jachtwerfje waar die Duitse schipper, *Ully*, ook net moest zijn. Daar had hij afgesproken met zijn broer, die met hem mee zou voor een zeilvakantie. De eigenaar wachtte ons breed lachend op en hielp bij het vastmaken. Ja, hij kon helpen. Nee, hij had geen monteur in dienst. Hij deed alleen stallings- en onderhoudswerk. Ja, hij kon ons wel een nieuwe motor leveren en die inbouwen. Ja, hij wist wel een reparatiebedrijf, maar dat was in Kiel. Nee, er was geen reparatiebedrijf in Rendsburg.' Hij zou naar Kiel om een monteur bellen voor de volgende morgen.

'Alte motor'

Wij van onze kant hadden het kleppendecksel eraf geschroefd en zagen tot onze schrik, dat de nokkenas gebroken was. Die was vooraan, in het midden en achteraan gelagerd. Het middenlager was gebroken.

's Avonds hebben we nog een borreltje gedronken met die ontzettend aardige Duitse *Ully*, die ons gesleept had. Hij wilde niets anders aannemen dan twintig liter dieselolie voor het extra verbruik en we scheidten als de beste vrienden.

De volgende morgen kwam de monteur uit Kiel kijken, dachten wij. Om te zien wat er moest gebeuren, dachten wij. En eventueel een prijsopgaaf te doen voor een reparatie, dachten wij.

Een grote, enigszins gezette jongeman bewoog zich puffend door de boot, aldoor mompelend: "*Alte motor, alte motor.*" De bewuste motor was in 1997 nieuw gekocht en pas in 2003 voor het eerst gebruikt. En had sindsdien ongeveer 1000 draaiuren gelopen. Hij nam de motornummers op en belde die door naar Kiel.

'Maar, wie zou helemaal naar Rendsburg willen varen en ons dan de hele weg terug willen begeleiden ? En ons helpen als het moeilijk zou worden ? Wie zou ik dat kunnen vragen ?'

Vervolgens kregen we na enige wachttijd te horen, dat de nokkenas gebroken was, dat het middenlager ook gebroken was, maar dat wisten we al. Verder dat het geen zin had om te repareren, omdat de kosten nogal wat hoger zouden worden dan de restwaarde van de '*alte motor*'. En dat hadden we zelf ook al bedacht.

Vervolgens ging hij over tot het schrijven van een rekening voor het verschaffen van al deze 'informatie'. Ik moest hem hiervoor € 388 uitbetalen. Dat was een vervelende verrassing. Ik had alleen op voorrijkosten gerekend. De werfbaas heeft vast een deel van dit bedrag ontvangen als beloning voor zijn telefoontje. Daarom bedacht ik, dat om verdere 'verrassingen' te voorkomen mijn zeiljacht daar zo snel mogelijk vandaan moest. De eigenaar van het werfje reageerde ongelovig en wat sip, toen hij hoorde dat ik vertrok met mijn zeiljacht.

Afstand nemen

Dichtbij was een verenigingshaven, zonder commerciële bedoelingen dus, waar *Ully* ons samen met zijn broer nog als laatste dienst naartoe sleepte. Daar was direct een ligplaats voor me, eventueel voor het hele winterseizoen. En tegen een redelijke prijs.

Maar ja, je kent daar niemand, je weet geen bedrijven, je kent de weg niet, je hebt geen vervoer. Je kunt eigenlijk bijna niets zelf regelen en je moet overal de portemonnee voor trekken. En dat in een situatie, dat de verzekering niets lijkt te gaan vergoeden. De expert had me daarvoor telefonisch al gewaarschuwd: "*Je hoeft niet op schadevergoeding te rekenen. Zoiets wordt altijd op een tekort aan onderhoud gegoooid !*"

We besloten om eerst maar naar huis te gaan om te kijken hoe het verder moest. Een dag later werden we per auto opgehaald. We lieten het probleem, het zeiljacht *Esmoreit*, achter om letterlijk even afstand te nemen.



J&W BEZEMER BV

ZEILMAKERIJ - TUIGERIJ

Buiskappen	Zeil en tentreparatie	Dealer van:
Kuiptenten	Reiniging	Wittevrongel sails - Topkwaliteit jachtzeilen
Giekhuizen	Onderhoud en aanpassing	Furlex Rolreefsysteemen
Rolfokhoezen	Reefsysteemen en tuigage	Ultramar zeil en tentreiniging

Marconiweg 35
3225 LV Hellevoetsluis

Tel. (0181) 32 56 94
Fax. (0181) 32 58 72

E-mail:
bezemer.zeilmakerij@inter.nl.net



WATERSPORT EN SCOOTERS



A Jan van Galenstraat 31a
3115 JG Schiedam
T 010 426 79 16
F 010 473 53 58

@ info@twzmotoren.nl
W www.twzmotoren.nl



ONDERHOUD - VERKOOP - REPARATIE - DOORLEVERING - WINTERSTALLING

LET OP! Wij zijn verhuisd!
Vanaf 1 Januari 2012 zijn wij gevestigd op de Jan van Galenstraat 31a

Daarvoor hadden we al een aantal alternatieven besproken: hoe en wanneer het jacht teruggebracht zou kunnen worden. Het leek het beste om de Esmoreit voor de winter terug te zeilen naar Nederland. Eenmaal 'thuis' zouden reparatie, of een andere motor veel gemakkelijker te regelen zijn.

Sleephulp in het Kieler Kanaal en door de sluis van Brunsbüttel was daarvoor een eerste vereiste. Daarna zouden we kunnen gaan zeilen, het ging immers om een zeiljacht. Dag en nacht doorzeilend zouden we dan het hele eind in een ruk moeten afleggen. Onderweg zou sleephulp nodig kunnen zijn als zich onverwachte problemen zouden voordoen. En aan het eind van die zeiltocht was dan nog sleephulp naar Stellendam en door de sluisen daarna nodig.

Onderweg havens in en uitkomen zonder motor zou niet kunnen. Alleen in een noodgeval. Als dat te moeilijk zou worden, zou de reddingsdienst eventueel te hulp kunnen worden geroepen. Bijvoorbeeld bij ziekte of verwonding, of plotselinge stormverwachting.

Maar, wie zou helemaal naar Rendsburg willen varen en ons dan de hele weg terug willen begeleiden? En ons helpen als het moeilijk zou worden? Wie zou ik dat kunnen vragen? Kan je zoiets ingrijpends eigenlijk wel aan iemand vragen?

Kort gezegd: Nee, zoiets kun je niet vragen.

Peters zoon *Aernout* haalde ons met een auto uit Rendsburg op. Woensdag 6 september was ik 's avonds om een uur of tien thuis, doodop van alle gebeurtenissen, de emoties en van de autorit. In de dagen daarna kwamen we weer tot ons zelf.

Tot ik een paar dagen later gebeld werd door Peter met een mededeling, die kwam als een donderslag bij heldere hemel: *Piebe Zuyderveld* wil ons wel met zijn jacht '*Jonathan*' begeleiden bij het terugzeilen. . . . Ik kon mijn oren bijna niet geloven, zakte suffig op de bank neer, maar even later sprong ik een gat in de lucht.

Noodplan

Ik was intussen al bezig geweest met het bedenken van een noodplan om terug te komen. Daaraan zaten vooralsnog zoveel haken en ogen, dat ik het nog lang niet op een rijtje had. Bob en vele anderen in Hellevoetsluis dachten met me mee en er waren wel ideeën, maar er was nog geen sluitend en uitvoerbaar plan.

In een klap was het probleem in principe opgelost. Maar zou er wel bemanning te vinden zijn? Het zou zeer vermoeiend worden, geen snoepreijse, maar wel een spannend AVONTUUR. We kwamen al snel tot zes man, genoeg dus. Een paar dagen later bezeerde een van de zes, Willem, zijn knie zo ernstig, dat hij zich jammer genoeg moest afmelden. Toen werd het zo afgesproken:

- naar Rendsburg toe Piebe, Peter en *Wouter* (Peters oudste vriend) op de '*Jonathan*';
- op de terugreis Peter en Kees bij mij aan boord van de Esmoreit;
- Piebe zou met ons meevaren samen met Wouter. Pibes windvaanzelfstuur zou het stuurwerk voor die twee wat gemakkelijker maken.

Op weg

Op vrijdagmiddag stond ik met een groepje belangstellenden op de Stellendamse sluis om de *Jonathan* en zijn bemanning uit te wuiven. Frodo, Pibes zoon, bracht nog wat versgebakken kibbeling aan boord, klauterend langs de sluisstrap. Sluisdeur open, brug open en weg waren ze, op weg naar Rendsburg.

De zondag daarna vertrokken Kees en ik per auto naar Rendsburg. Daar vonden we de Esmoreit ongeschonden terug en we maakten haar klaar voor de tocht. 's Maandagsmorgens kreeg ik een telefoontje, Peter:

"We zijn tegen twee uur bij je in Rendsburg. We willen dan meteen terugvaren. Maak je boot klaar om direct weggesleept te worden, want we willen voor donker terug zijn in Brunsbüttel."



Route

Bemanningswissel in Stralsund, Kloster (op eiland Hiddensee), Bornholm. Terugreis: Bornholm, Klintholm (op Mon), Vordingborg, Spodsbjerg, Marstal, Kiel (Dusternbrook), wachtplaats Gieselau Kanaal, terug gesleept naar Rendsburg, wachtplaats voor zeesluis Brunsbüttel, Hellevoetsluis.

En zo ging het. We gingen ongeveer kwart over twee de jachthaven uit. Het zou 's avonds om ongeveer om een uur of zeven / half acht donker zijn. Dus we moesten ongeveer vijftig kilometer afleggen in ongeveer vijf uur. Dat zou niet gaan lukken, maar we spraken af door te varen tot we eventueel gestopt zouden worden. In dat geval zou onze motivering de veilige haven zijn, die Brunsbüttel ons zou bieden. Door niemand gehinderd vonden we daarna pas om een uur of negen een ligplaats aan de wachtsteiger voor jachten in Brunsbüttel. Eten, een neut, een toen kwam Piebe met het weerbericht:

Eerst het slechte nieuws: De Deutsche Wetterdienst en ook het KNMI hadden een waarschuwing doen uitgaan voor stormachtige wind voor bijna alle districten van de Noordzee en in de Duitse Bocht windkracht zeven, toenemend tot acht, misschien in vlagen nog harder.

Maar dan het goede nieuws: Als we overmorgen door de sluis zouden gaan om een uur of half elf, zouden we stroom en wind kracht vier in de Elbemonding meehebben. 's Morgens wel beetje nevelig.

Wind en stroom mee, beter kan je het op de Elbemonding niet krijgen, wat een bof.

"Dus morgen varen we niet", verklaarde Piebe beslist, *"Maar overmorgen wel."* We zouden dus een rustdag nemen. Voor Piebe, Wouter en Peter niet verkeerd na de reis naar ons toe en weer terug naar Brunsbüttel.

Bij de wachtsteiger was gratis walstroom. We gebruikten de rustdag om alle accu's daarmee boordevol te laden. Er werd een noodregiem ingevoerd voor de tocht: de grote stroomverbruikers allemaal uit. Koelkast uit, drinkwaterpomp uit, afvalwaterpomp uit, alleen de (led) binnen verlichting mocht spaarzaam gebruikt worden. Dat allemaal om ervoor te zorgen, dat er onderweg voldoende stroom zou zijn voor de navigatielichting. Zelf stroom draaien met de motor kon immers niet meer. Voor het drinkwater was er een reserve voetpomp. 's Avonds werd de rustdag besloten door samen uit eten te gaan. Het was zeer gezellig en lekker.

Stalen stootwil

De volgende morgens vertrokken we om half tien naar de jachtensluis, die open stond toen we er aankwamen. Hij was al behoorlijk vol, met binnenschepen en sleepboten. We konden er direct in. Meteen vastgemaakt en toen pas kregen we in de gaten, dat er nog een paar werkschepen in moesten, waarvan één een ponton naast zich had. Het leek eerst alsof de Esmoreit als stalen stootwil voor die combinatie zou dienen. Maar op het laatste moment schoof de werkboot opzij, van ons weg en kwam tot stilstand met het schroefwater net achter ons. Zodat we daar geen last van hadden. Die schipper kon echt varen, *haarzuiver*.

Na een kwartiertje waren we geschut. Alle andere schepen gingen rustig de sluis uit, zodat wij geen last hadden van wild stromend schroefwater. We zaten weer vast aan de Jonathan en voeren als laatsten de Elbemonding op. Toen we vrij waren van het sluiscomplex en de invartroute maakten we een opschietter en hesen de zeilen. Toen het grootzeil stond, maakten we los. Even later zeilden we onder volle zeilen de Elbe af. We gingen direct al als een speer en Piebe ook. Later versnelde de stroom en gingen we bijna tien mijl over de grond. De boeien die we passeerden, hadden een langgerekt zog achter zich, een gierende stroom mee dus.

Eerst passeerden we Cuxhafen en later de zandplaten Neuwerk en Scharhorn aan de zuidwestoever van de Elbemonding. Toen het donker begon te worden waren we vrij van de Elbemonding en hadden de koers verlegd naar het zuidwesten in de richting van de Duitse *'Watteninsel'*.

Inmiddels hadden we stroom tegen en was de wind geminderd. Het ging nogal moeizaam en we hadden veel tijd nodig om bij de Duitse Waddeneilanden te komen. Daarvoor moesten we



'Escorte van de Jonathan..'

ook nog 's nachts de *shipping lanes* naar de Weser en de Jade passeren. Dat was na de Elbemonding het tweede moeilijke punt in de route. Na enige discussie met een kruisend zeeschip, een ontwijkende koersverandering en met de lamp in de zeilen schijnen om beter zichtbaar te worden, waren we daar heelhuids doorgekomen. De volgende morgen lag tot Borkum een 'vrije route' zonder moeilijke punten voor ons.

Het ontbreken van duidelijke richtpunten die eerste nacht, ook door de bewolking, maakte het koershouden lastig. Door de zelfstuurgang dat bij Piebe en Wouter makkelijker. We vroegen Piebe en Wouter daarom om de volgende nachten recht voor ons uit te varen. Dat bleek de oplossing te zijn. Door het weinige stuurwerk, dat door de zelfstuur overbleef, was het voor hun weer lastiger om wakker te blijven...



'Esmoreit vredig onder zeil..'

Rondjes

Het was inmiddels meer dan duidelijk, dat de Jonathan onder deze omstandigheden aanmerkelijk sneller was, dan de Esmoreit. Piebe en Wouter voeren met de genua half ingerold grote rondjes om ons heen. Zo groot, dat we elkaar kwijtraakten, elkaar met de handmarifoon niet meer konden spreken en dat ze ons moesten gaan zoeken. Het zat ons toen niet erg mee: weinig wind en stroom tegen. Later op de dag ging het weer wat beter en kwamen we langs Wangerooge en Spiekerroog ter hoogte van Norderney en steeds dichterbij Borkum. Daar voorbij zouden we eindelijk weer in Nederlandse wateren zijn.

Dichter bij Borkum begon de wind te draaien naar zuidwest en moesten we gaan opkruisen. De wind draaide later nog verder naar het westen. Tegen dus.

Om het windmolenpark en Borkum te kunnen passeren moesten we af en toe overstag. Maar we kwamen erlangs, eindelijk waren we 's morgens, kort na zonsopgang, voor het eerst weer in Nederlandse wateren.

Rottumer Plaat en Rottumeroog bleven tergend lang in zicht en ook Schiermonnikoog liet zich uitgebreid en heel lang vanuit onze posities zien. Tot we eindelijk in de buurt van Ameland waren. Ameland was bijna niet te passeren. Weinig of geen wind, stroom weer tegen. We lagen een middag en een nacht te kwarren, dan weer mee met de stroom en dan weer terugge-

dreven door de stroom. We waren er de volgende morgen nog maar net voorbij ter hoogte van het Amelander Gat.

Terschelling kwam als volgende. Er was wat meer wind, dus konden we er voorbij komen. Aan het eind zie je dan de Brandaris net boven de duinen uitpiepen. Na het Terschellinger Gat kwam Vlieland. Daar voorbij komen was alweer moeilijker en halverwege Texel was het weer een drijfpartij.

Dat drijven waren we inmiddels meer dan zat en Piebe ook, dus we werden op sleeptouw genomen. Zo gingen we samen om de Razende Bol heen ten zuidwesten van Texel. Ongeveer tot we de kerncentrale van Petten duidelijk konden zien staan.

Het begon weer een beetje te waaien, eerst wat aarzelende vlaagjes, maar uit het noordwesten toenemend tot drie en later vier: zeilen dus. Egmond en Bergen voorbij en er kwam weer een windmolenpark in zicht noordwest van IJmuiden. In de vallende duisternis werden de windmolens verlicht met rode waarschuwingslampen op de top. Om er voorbij te komen konden we buitenom, of binnendoor. Buitenom zou dichterbij de ideale, rechte koerslijn zijn voor de route Den Helder, Maasmond/Hoek van Holland. Maar, om binnendoor te gaan hoefden we onze koers van dat moment maar nauwelijks te veranderen. Alleen een ietsje meer naar de kust. Na enige discussie deden we dat.

Daarna passeerden we het roodverlichte windmolenpark, een prachtig gezicht 's nachts en direct daarna IJmuiden. Langs Zandvoort, Noordwijk, Katwijk, kwamen we de Scheveningse ankerplaats voorbij, waar helverlichte schepen voor anker lagen. Vroeg in de ochtend, nog voor zonsopgang, waren we bij de Maasmond.

Inmiddels weet ik, dat een groot, diepstekend schip, dat vanwege zijn diepgang de geul niet uit kan komen, aangegeven wordt met drie rode lichten onder het achterste witte toplicht. Zo'n schip kwam naar ons toe en voer voor ons langs. We meldden ons op de marifoon en gaven aan dat we achter die grote zouden passeren. Jaja, zeilend, met de Jonathan dichtbij natuurlijk.

Stil en ontroerd

Toen onder een steeds lichter wordende hemel om de Maasvlakte heen naar het Slijkgat. De Jonathan lag daar al te wachten en maakte vast. Eindelijk: we waren er. We werden door de geul gesleept en er ging heel wat door me heen. Vooral over de ongelofelijke hoeveelheid hulp, die ik ontvangen had. Al die mensen, die samen al een week voor me in touw waren, als vriendendienst. Het maakte me stil en ontroerd. Vooral omdat, toen ze er aan begonnen, het allerminst duidelijk was, dat het allemaal met zulk rustig weer en onder omstandigheden toch zo snel zou gaan.

Ik wil het nu wel bekennen: voor we uit Rendsburg vertrokken, zag ik verschrikkelijk tegen de reis op. Ik zag allemaal apen en beren. Vooral wat het weer betreft: Wat te doen bij aanhoudende tegenwind? Bij steeds verdere aanwakkerende wind? Storm? Bij mist? En wat bij een aanvaring met een visser? Bij uit zicht raken en elkaar niet kunnen terugvinden? Bij man-over-boord? En dat dan 's nachts? Bij een touw of een net in de schroef van de Jonathan?

Het is gelukkig allemaal niet gebeurd. Met het weer hebben we verschrikkelijk gezwind, eerder te weinig dan teveel wind, bijna aldoor uit gunstige richtingen.

Door dit alles voel ik me, ondanks de grote pech met de motor, een ware geluksvogel met al die kerels om me heen, die zich zo ingespannen hebben om te te helpen. Mijn dank is nauwelijks in woorden uit te drukken.

[Lees ook de rubriek 'Techniek' Controleer je distributieriem](#)

Techniek

Controleer je distributieriem

'Een pang-geluid, wat geratel en de motor stopt'. In het pech-verhaal van Loek Post is dát wat je ervan merkt als de distributieriem van je scheepsmotor breekt. Een gebroken distributieriem heeft vaak ernstige gevolgen: een complete total loss of op z'n minst een kostbare revisie van je motorblok.

Dat wil zeggen..als het om een motor gaat die is uitgerust met zo'n getande riem voor de overbrenging. Er zijn ook motoren die in plaats van deze riem een ketting of een tandwieloverbrenging toepassen. Je doet er dus goed aan uit te zoeken wat voor overbrengingssysteem je scheepsmotor heeft en hoe je dat systeem moet onderhouden. Je vindt de distributieriem meestal ingebouwd in een kast aan de voorkant of achterkant van je motor (zie afbeelding 1).

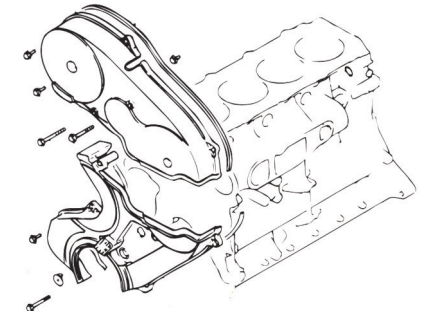

'afbeelding 1'

Hoe werkt het?

Een distributieriem vormt de schakel tussen de krukas, nokkenas en brandstofpomp, die de toevoer en afvoer van brandstof en gassen in de motor regelen. Die schakel kan dus ook bestaan uit een tandwieloverbrenging of een ketting. Het ontbrandende gasmengsel in de cylinder brengt de op-en-neer-gaande zuigers in beweging; zij zijn bevestigd aan een kruk-as die gaat ronddraaien. De distributieriem loopt over een tandwiel aan deze kruk-as naar een tandwiel aan een nokken-as die ervoor zorgt dat de kleppen openen of sluiten, en ook nog naar het tandwiel van de inspuitspomp zodat je motor precies op het goede moment brandstof krijgt (zie afbeelding 2).

Waarom een distributieriem?

Voor 'n goed technisch advies bellen we met *Koos de Bruijn, service inspector engines* van de bekende leverancier van scheepsmotoren *Vetus* in Schiedam. "Het is grappig dat iedereen bij zijn auto precies in de gaten houdt wanneer die distributieriem vervangen moet worden, maar in de watersport wordt dat nog wel eens vergeten", reageert De Bruijn. "Misschien komt dat omdat bij de oudere voortstuwing in jachten het meest tandwielen en kettingen toegepast worden. Bij moderne motoren worden vaker tandrie-

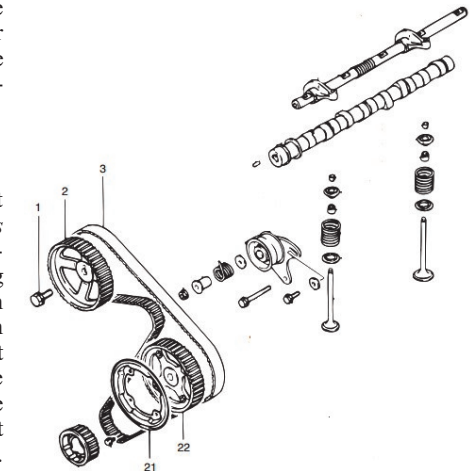

afbeelding 2

men toegepast Voordeel: een riem rekt niet. Fietsers en motorrijders weten dat een ketting dat wél doet. Hoe verder de slijtage, hoe langer de ketting. En die lengteverandering heeft invloed op de timing. Dus nemen in de loop van de levensduur van de ketting de motorprestaties af en het verbruik en de emissies toe. De riem is lichter en stiller. Een ketting maakt meer geluid. Ook tandwielen hoor je meer. Bovendien zijn tandwielen eigenlijk alleen geschikt voor een beneden liggende nokken-as. De modernere motoren gebruiken vaker een bovenliggende nokken-as. Dan kiest de fabriek meestal voor toepassing van een distributieriem.



'Bij dit exemplaar ging't mis...'

Onderhoud

Je moet dus eerst kijken over wat voor type overbrenging jouw motor beschikt. Koos de Bruijn: "Er zijn verscheidene merken die in hun aanbod ook motoren hebben met een distributieriem. Wij leveren bijvoorbeeld de DT4-29 van Deutz VH 4.64/80 en de VF 4 en 5cilinder met zo'n riem. De hoofdregel is dat zo'n distributieriem één keer in de vijf jaar vervangen moet worden omdat het rubber begint uit te drogen en alle componenten in zo'n riem aan veroudering onderhevig zijn. In alle gevallen wil ik benadrukken dat je goed moet kijken in het onderhoudsvoorschrift van de leverancier en de waarden moet aanhouden die deze voor de levensduur van de specifieke motor opgeeft. Dus controleer of je motor een distributieriem heeft en neem de onderhoudsvoorschriften in acht. Weet je het niet? Bel dan de leverancier van de motor!"

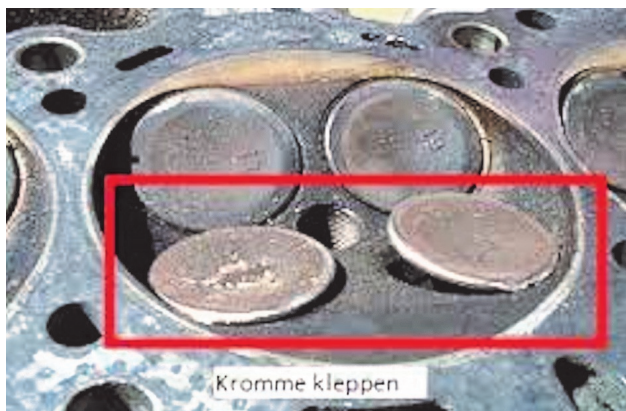

'Gevolg: de zuigers slaan tegen de kleppen. Krom, of zelfs dwars door de zuigerkop..'

HP

Vanuit mijn kombuis

Vleesmaaltijd voor zeezigeuners

De woorden en de melodie zitten al een paar dagen in mijn hoofd: Gitan, Je rêvais enfant, De vivre libre comme un gitan...

De Frans-Canadese zanger Garou bezingt in het nummer hoe hij er als kind al van droomde om vrij als een zigeuner door het leven te gaan. Hij droomde van stranden met wilde paarden, geheime paden in de Spaanse bergen en hoe hij later met zijn gitaar de violen van de zigeuners zou volgen op weg naar verre oorden.

Vivre libre comme un gitan... Doen wij watersporters dat niet allemaal? Vrij als een zigeuner op het water en dromend van verre oorden? En sommige van ons voeren die dromen ook daadwerkelijk uit. Zij verkopen huis en haard om vervolgens de trossen los te gooien en te gaan waar de wind hen brengt. Zeezigeuners worden ze wel eens genoemd. Het is ook de titel van het boek waarin Hellevoeter Aad Twigt beschrijft hoe hij zo'n veertig jaar geleden met zijn jonge gezin in een zeilboot over de wereldzeeën zwierf.



Zigeunerkeuken

Zigeuners houden van hun vrijheid en het zwerversbestaan. Maar zigeuners houden ook van goed en lekker eten. Zo zeer zelfs, dat ze een geheel eigen keuken hebben ontwikkeld. In deze bijdrage daarom één van mijn favorieten uit de keuken van de zigeuners:

Rundvlees zoals de zigeuners het vanouds klaarmaken

Je hebt nodig:

Boter of olie om in te braden, 3 in reepjes gesneden uien, 2 teentjes knoflook, 750 gram rundvlees (dikke rib) in stukken gesneden, 3 grote tomaten, een blikje tomatenpuree, oregano en 3 theelepels paprikapoeder. Kruiden met cayennepeper en zout naar smaak. Bouillon en een blikje doperwtjes met worteltjes.

Zo maak je het:

Verwarm de boter of olie en bak het vlees rondom bruin. Voeg de uien, knoflook en paprikapoeder toe. Laat de paprikapoeder zachtjes mee fruiten, maar zorg er voor dat deze niet aanbrandt, want dan krijgt het vlees een bittere smaak. Voeg dan de fijn gesneden tomaten, de tomatenpuree en de overige kruiden toe. Voorzichtig met de cayennepeper: die is erg heet. Blussen met een kop bouillon. Voeg eventueel meer bouillon of wat water toe als het gerecht te droog wordt. Laat alles minstens 3 uur stoven. Voeg op het laatste moment het blikje doperwtjes met worteltjes toe.

Hierbij gekookte aardappelen, aardappelpuree of rijst, net wat je lekker vindt. En drink er een goed glas bier of wijn bij. Jó étvágyat!

Mieke Hollebrand-Bonsang

Varen naar Berlijn, een beeldverhaal

Met motorboot de Goote varen wij, Evert en Ria Peelen, **in 2015**, naar Berlijn. We varen via de noordelijke provincies, Overijssel, Drenthe en Groningen, naar Delfzijl om van daaruit via de Dollard en de Eems het Dortmund-Eemskanaal in te schutten. Twaalf sluizen verder bereiken we het Mittellandkanaal (twee sluizen).

Hierbij missen we de tegenstroom op de Rijn, het Wesel-Dattelnkanaal (zes sluizen) en het zuidelijk gedeelte van het Dortmund-Eemskanaal (twee sluizen). Op de terugweg bevaren we deze wateren. De stroom op de Rijn hebben we dan mee. Vanwege het lage waterpeil dit jaar, 79cm hier en daar, kunnen we de mooie meren in Mecklenburg-Vorpommeren helaas niet bewonderen.



Waterwerft Binnenkarten
Atlas 8 Ems und Friesland
Atlas 6 Mittellandkanaal
Atlas 3 Berlin und Brandenburg



Vaarwijzer Noord-Duitsland
ANWB Almanak 1
ICP
ICC

Dortmund-Eemskanaal



*Drijvende bolders, glijstangen, maar vooral gewone bolders.
Het grootste verval in een sluis bedroeg twintig meter.*



Verrassingen!

Mittellandkanaal



Fraaie vaarwegen en vrije ligplaatsen in een fraaie omgeving



Bruggen, in alle soorten en maten, maar altijd hoog genoeg.

Kanalbrücke. NB tegelijk met beroepsvaart bevaren.

Berlijn, een mooie, groene, waterrijke stad,



Ligplaats: uitzicht op een groot meer en achter ons het Grüne Wald.



..... vol kunst en met een bewogen geschiedenis!

MASTEN OP MAAT

- mastinspectie
- reparatie / vervanging
- complete tuigages
- rolreefsystemen
- rvs werken (o.a. preekstoelen / zwemtrappen op maat)
- alleenvertegenwoordiger Sparcraft

EXPERT IN MASTEN OP MAAT

NEUTMAST B.V.

Westhavendijk 38 Telefoon : 0187 48 68 63
 3241 LP Telefax : 0187 48 20 06
 Middelharnis E-mail: info@neutmast.nl

Voor alle informatie: www.neutmast.nl

Boekenboot

Navigatiefout wordt wereldnieuws en Waddenavontuur

Verzorgd door Mieke Hollebrand-Bonsang

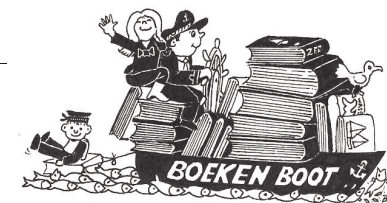

Beyond The Break

Auteur: Wouter Verbraak
 Uitgeverij: De Boekfabriek/ En Circle360
 ISBN: 978 90 6663 065 9
 Prijs: €19,95

'Beyond The Break' gaat over het leven van zeezeiler Wouter Verbraak: zijn jeugd, zijn ontwikkeling tot wedstrijdnavigatorkonink en professioneel oceaanzeeiler.

Het boek is vooral ook het relaas van de voor Team Vestas zo dramatisch verlopen Volvo Ocean Race 2014–2015. Wouter Verbraak (39) werd uit het team gezet nadat de boot in december door een navigatiefout op het rif terecht kwam.

Tijdens de presentatie van het boek zegt de auteur daarover: "Het was verschrikkelijk. De eerste uren zaten we gevangen, de boot onder ons was kapot. Later kwamen we verder het rif op en hadden we pas een uitweg. Maar het mooiste is dat we het als team heel goed hebben gedaan. Je ziet eigenlijk pas hoe goed het team werkt in tijden van crisis. Er waren geen mensen die gingen schreeuwen, iedereen deed gewoon zijn taak."

Een van de berichtjes die de auteur kreeg was van een voormalig directeur uit de luchtvaart. Die zei dat het in dit soort gevallen belangrijk is geen schuldigen aan te wijzen, maar vooral te erkennen dat het gebeurd is, er lering uit trekken en dat te delen. Dat besloot Wouter Verbraak te doen via dit boek.

Een boek dat je in één ruk uit leest: een echte aanrader!

In een volgend nummer van Het Bestek een uitgebreider verslag. Dit kan het boek echter niet vervangen! Het blijft een aanrader om het boek zelf te lezen.

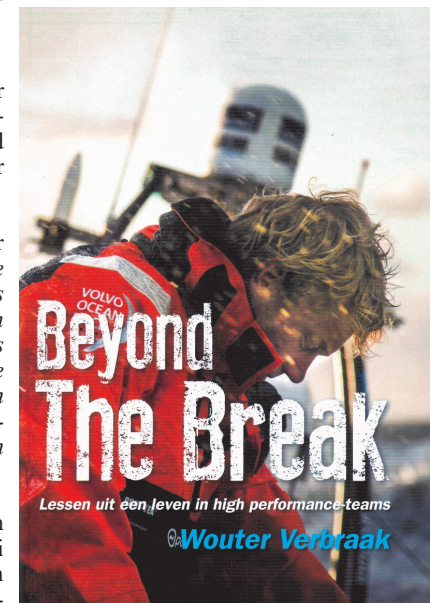

Voor al uw professionele gereedschappen, ijzerwaren, hout, parket- en laminaatvloeren.

Uw hout wordt gratis op maat gezaagd en thuisbezorgd!

- Servicegericht
- Vakkundig personeel
- Prijsconcurrerend
- Uitgebreid assortiment

Moree vof Oostdijk 64, Hellevoetsluis
 Telefoon 0181 - 31 24 15 Fax 0181 - 32 42 53



Het Primus Inter Pares Project

Auteur: Kasper van Zuilekom

Uitgeverij: De Alk & Heijnen Watersport, Alkmaar

ISBN: 90 6013 200 9

Prijs: € 12,95

Pieter Baan is op advies van zijn arts het Wad opgestuurd om een paar maanden te gaan zeilen en zo tot rust te komen.

Tijdens een wandeling over het eiland Spiekeroog ziet hij een paar mannen die op een vreemde manier door de duinen lopen en hij ziet door zijn verrekijker een kleurig stuk stof over een struik in een duinpan liggen, dat plotseling ook weer verdwenen is. Wanneer hij op onderzoek uitgaat, vindt hij onder een paar laag hangende takken van een struik een vrouw liggen die geheel met zand is overdekt. Alleen haar hoofd is zichtbaar. Het blijkt het begin te zijn van een hele spannende vakantie.

Een vakantie waarin van alles gebeurt. Er is natuurlijk tijd voor vaartochten voor de Deense kust en door prachtige Deense fjorden. Wat het boek spannend maakt, zijn de bijzondere ontmoetingen en gebeurtenissen: een achtervolging op het Wad en niet veel later de toevallige ontmoeting met de achtervolgers in een Deense haven, een drugsteam dat wel erg veel belangstelling heeft voor haren op de banken, een geheimzinnig aardolieproject in Jemen dat werkt onder de codenaam *Primus Inter Pares* en blijkt te gaan over de fabricage van een raketmotor, de fabrikant die onder verdachte omstandigheden verongelukt en de twee hoofdpersonen die 20 kilometer uit de kust in het koude water van de Noordzee worden gedumpt. Dit alles gelardeerd met een romantisch sausje.

Primus Inter Pares is een vlot geschreven maritieme thriller voor de boordbibliotheek om te lezen wanneer u een dag verwaaid ligt in een vreemde, liefst Deense haven.

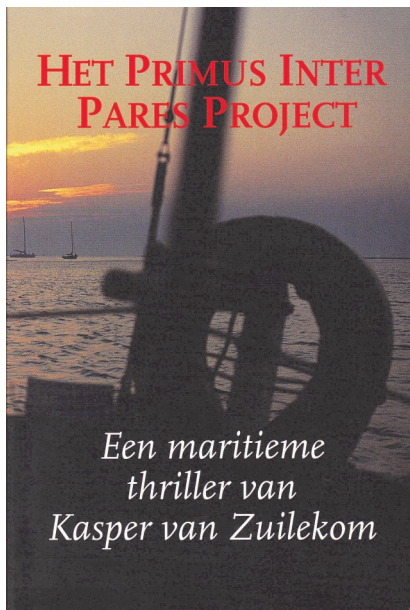

Met twee man een lange-afstandsrace winnen

door Peter de Weerd

Afgelopen zomer won de Zwerver de Zeilrace & Rally van Scheveningen naar Saint Malo. Onderweg spannende momenten. Peter de Weerd beschrijft hoe je een spannende race combineert met een mooie familievakantie.

De Zeilrace & Rally (ZRR) is opgericht in 1993 en entameert daarmee het lange afstand-zeilen, iets dat ons Nederlanders in het bloed zit. Deze race is de langste zeilwedstrijd die in Nederland periodiek wordt georganiseerd. Sinds 1994 wordt er tweejaarlijks een evenement georganiseerd. In 2015 organiseert de organisatie het zee zeilevenement met een non-stop wedstrijd en toertocht van Scheveningen naar Saint Malo.

Vorbereiding

De beslissing over deelname aan dit evenement wordt in de wintermaanden genomen om op tijd de vakantie aanvraag op mijn werk te regelen. Het mooiste is om voor deelname aan dit evenement vier weken uit te trekken, één week voor de wedstrijd zelf, twee weken om in de omgeving van St. Malo te zeilen en een week om weer terug naar Hellevoetsluis te varen. De wedstrijd kan met een volledige bemanning gevaren worden maar er kan ook voor gekozen worden om 'short handed' te varen en dat was de vorige keer dat ik mee deed goed bevalen. Ik heb mijn vriend *Laurens van Helsdingen* gevraagd of hij weer mee wilde doen en hij was gelijk enthousiast.

Als de beslissing eenmaal genomen is kan de voorbereiding beginnen. Gelukkig had ik mijn positie als voorzitter van de RZV neergelegd zodat ik wat meer tijd had om de noodzakelijke voorbereidingen aan ons schip de *Zwerver*, een Dehler 36, uit te voeren.

De organisatie stelt als voorwaarde dat er een zendende AIS geïnstalleerd wordt. Die had ik nog niet, dus een nieuwe aangeschaft en geïnstalleerd. Maar dat hield ook weer in dat ik een nieuwe plotter moest installeren die geschikt was om de AIS-informatie uit te lezen. Gelijktijdig heb ik één van de bestaande instrumenten vervangen en dit alles moest natuurlijk ook weer gekoppeld worden aan de bestaande instrumenten. Het voordeel van deelname aan deze race is dat je ook alle veiligheidsmiddelen in orde moet hebben voor de verplichte keuring door de organisatie.

Op zaterdagmiddag 18 juli startten we onder fantastische zeilomstandigheden. Zoals de naam zegt is er onderscheid tussen de race en de rally. De rally-deelnemers konden langs de Belgi-



Evert Peelen Yachtservices v.o.f.

jachtbouw-onderhoud-reparatie-restauratie
halen/brengen van schepen van/naar iedere bestemming

Vaargeul 136 3224CW Hellevoetsluis

telefoon: 0181-315754 mobiel: 0622776943 e-mail: evert.peelen@planet.nl

www.evertpeelenyachtservices.nl

verhuur vanuit Hellevoetsluis



den Otter
SAILING

info@denottersailing.nl | www.denottersailing.nl

JACHTWERF PEEMAN BV

Oosthavendijk 14
3241 LK Middelharnis
T. 0187-482735
E. info@jachtwerfpeeman.nl
www.jachtwerfpeeman.nl

- Hellingwerk
- Schilderwerk
- Winter/ zomerstalling
- Scheepstimmerwerk
- Motoren/ elektronica
- Tankstation Tamoil



DE WERF DIE BIJ U PAST

sche en Franse kust via de kortste weg naar St. Malo varen. Zij mogen ook de motor voor een bepaalde periode gebruiken en tevens kunnen ze een tussenstop maken waarvan de tijd gecompenseerd wordt. Dit geldt niet voor de deelnemers aan de race. Na de start moesten we iets noordelijk van Scheveningen de 'shipping lane' oversteken richting Engeland. De oversteek naar Engeland was hoog aan de wind en aan de andere zijde van de Noordzee zou een lang kruisrak beginnen langs de Engelse kust.

Op zondagmiddag begon de wind toe te nemen tot een dikke windkracht 6 en in de avond zou de stroom tegen gaan lopen wat ons deed besluiten om dicht langs de Engelse kust bij Ramsgate en Dover te varen op vlak en ondiep water. Daardoor konden wij goed dineren en met minder stroom tegen richting het zuiden varen terwijl meerdere van onze concurrenten buiten de Goodwin-banken op een onstuimige zee lagen te hakken.

Wind

Toen wij ter hoogte van Dover weer concurrenten in zicht kregen bleken we er heel goed voor te liggen. In de loop van zondagnacht begon de wind wat af te nemen en op maandag morgen was de wind bijna volledig weg terwijl we ter hoogte van Beachy Head lagen. Dit gaf ons de gelegenheid om een stevig ontbijt klaar te maken met gebakken eieren met spek. Tijdens ons ontbijt begon de wind te draaien waardoor de spinaker er op moest, maar eerst wel eventjes het ontbijt opeten. De spinaker heeft er hooguit twee uurtjes opgestaan waarna de wind weer volledig terug draaide en het weer een kruisrak werd. In de loop van die dag begon de wind weer steeds meer toe te nemen en het zicht werd ook steeds slechter door de vele neerslag. We hadden wel in de gaten dat we er nog steeds erg goed bij lagen doordat we gelijk opvoeren met de X-40 Letitgo 3 en dat we de zelfde snelheid konden varen. We hadden dezelfde zeilvoering als de Letitgo: een genua 3 en één reef in het grootzeil waar we erg snel mee voeren. Maar het was met zijn tweeën wel zwaar. Waar we bij de Letitgo drie verse mannen aan dek zagen komen, waarbij ze om de beurt konden sturen, was er bij ons maar één persoon aan dek die het zo'n twee tot drie uren moest zien vol te houden waarbij we nagevoeg al het sturen zelf deden en maar weinig aan de stuurautomaat overlieten. Als we dit nog lang wilden volhouden moesten we wel wat zeil minderen.

Dus toen Laurens aan dek kwam zei ik tegen hem, "we gaan wat zeil minderen door onze genua 3 te reven". Dit hadden we al een keer eerder gedaan en toen was het moeilijk om de nieuwe halshoek aan te slaan. Dus vertelde ik Laurens: " we laten nu de genua volledig op dek zakken, dan bevestig ik de nieuwe schoothoek en halshoek, en dan hijsen we de genua weer opnieuw". Zo gezegd zo gedaan. Laurens laat achter de val vieren en ik strijk de genua op het voordek. Ik had nu de volledig gestreken genua op het voordek liggen met een volledig los voorlijk. Om de halshoek aangeslagen te krijgen moest de genua in het geheel naar voren getrokken worden, hier gebruikte ik beide armen voor en op het moment dat ik daar mee bezig ben maakt de boot een wat onverwachte beweging en voordat ik het in de gaten had, hing ik hangend aan mijn *lifeline*, aan de buitenkant van de railing in het water. Laurens zag meteen wat er gebeurde, zette de stuurautomaat aan en spoedde zich naar het voordek. Terwijl ik daar nog hing maakte ik me kwaad op hem, omdat hij zonder zich aan te lijnen naar het voordek was gekomen.

Binnen de kortst mogelijke tijd had hij mij aan dek geholpen en op dat moment blies mijn reddingsvest zich automatisch op wat het werken op het voordek bemoeilijkte. Ik heb de zeilwissel afgemaakt waarna we een paar honderd meter op de Letitgo verloren hadden. Zij hielden ons goed in de gaten om te kijken of we geen hulp nodig hadden, want zij hadden zien gebeuren dat ik overboord ging.

Na de zeilaanpassing gingen we nog ongeveer even hard maar we hadden wel wat hoogte ingeleverd. Dit was wel de zwaarste dag van de race, zeker ook omdat we ook nog problemen met het toilet hadden. Het is namelijk tot twee keer toe gebeurd dat de inhoud van het toilet vanuit de slangen weer terug in de pot terug gelopen was en vervolgens over de randen

van de pot in de toiletruimte terecht was gekomen en dit terwijl de slangen niet goed doorgepoeld waren omdat het niet altijd lukte om onder helling en met snelheid het toilet goed doorgepoeld te krijgen. Dit resulteerde dat onze toiletruimte behoorlijk nat was met ontlasting. We hebben dit beide een keer opgeruimd. Daarna was onze eetlust wel wat afgenomen. Het is ons dan ook niet gelukt die dag om de fantastische maaltijden die we bij ons hadden in de oven opgewarmd te krijgen.

Maandag op dinsdagnacht passeerden we Portland Bill en we hadden daar het geluk dat we er precies aankwamen met de kentering van het tij. Daardoor hadden we stroom mee bij deze kaap waar het hard kan stromen. Dinsdag voeren we de baai in bij Torquay met nog steeds tegenwind maar wel met hele mooie weersomstandigheden: zonnig en ongeveer windkracht 4. We kregen hier ook een hele school dolfijnen om ons heen die aan het jagen waren op vis. En onder deze fantastische zeilomstandigheden kruisten we langs de mooie glooiende kusten.

Oversteek

Dinsdagavond kwamen we aan bij Eddy Stone Rock die gerond moest worden, waarna we aan de oversteek van het Engelse Kanaal begonnen een afstand van ongeveer 125 mijl eindelijke halve wind zeilend in plaats van kruisen. We hebben nog even geprobeerd of het met de gennaker ging maar daar bleek het al snel te hoog voor, zodat die gestreken moest worden. In de loop van de woensdagmorgen voeren we de baai bij St. Malo binnen waar we met stroom mee op de finish afgingen. Met de afnemende wind werd het echter nog even spannend of we nog wel met stroom mee zouden finishen. Gelukkig gingen we voor de kentering over de 'eindstreep' anders had 't zomaar een paar uur later kunnen worden dat we gefinisht waren.

In de sluis zagen we gelijk al een paar schepen die veel verder voor ons hadden moeten finishen dus wij vermoedden direct al dat we de race enorm goed gevaren hadden. Aangekomen in de jachthaven werden we warm ontvangen door een paar leden van het bestuur van de Stichting Zeilrace & Rally met een fles champagne voor de veilige aankomst. We hadden nog een paar dagen over voor de voorlopige prijsuitreiking op zaterdag in St. Malo. In dit hele leuke stadje hebben ons fantastisch goed kunnen vermaken.



'De Zwerver bij kanaaleiland Sark'

Op zaterdag avond was de voorlopige prijsuitreiking die georganiseerd was in een hele leuke locatie met een fantastisch buffet. Toen Laurens en ik naar voren geroepen werden voor het winnen van de prijs als eerste double handed boot en de overall-prijs was er een staande ovatie van alle deelnemers en hun aanhang. We hebben nu net in november de officiële prijsuitreiking achter de rug in jachtclub Scheveningen waar we de officiële prijs en wisselprijzen in ontvangst hebben mogen nemen.



'Voordat ik het in de gaten had, hing ik hangend aan mijn lifeline, aan de buitenkant van de railing in het water.'

Familietocht

Na deze fantastische ervaring met de zeilrace begon onze vakantie pas echt. Laurens zou nog een week vakantie hebben met zijn familie in de omgeving van St. Malo, waarna hij de terugweg naar Nederland heeft volbracht op de fiets samen met een vriend.

In St. Malo zijn mijn vrouw *Yvonne* en dochter *Lotte* aan boord gekomen en samen met de *Missing Link* van de familie *Schakel* begonnen we aan onze toertocht eerst nog wat verder naar het westen in noord Bretagne waar na een paar dagen ook nog onze zoon *Tim* zich bij ons voegde.

We hebben een week lang rond gevaren langs de rotsachtige kusten waar we onder andere de leuke rivieren Lézardrieux en Treguier aan gedaan hebben en het eiland Ile de Brehat bezocht hebben. Voordat we de overtocht naar de Kanaal-eilanden maakten is onze dochter Lotte door een vriendin opgehaald om haar naar Nederland terug te brengen.

Van Paimpol hadden we een fantastische zeiltocht met een lopend windje voor een groot deel onder gennaker naar St. Peters Port op het eiland Guernsey. Een dag een rondrit met de Bus op Guernsey. Na Guernsey hebben we het eiland Sark aangedaan waar we heel dicht tegen de rotsen afgemeerd lagen aan een mooring. Te voet zijn we het eiland Sark overgestoken om een gedeelte van het eiland te verkennen.



'Peter de Weerd en Laurens van Helsdingen nemen glunderend de beker in ontvangst'

Van Sark zijn we naar Alderney gevaren waar we één nacht op anker doorgebracht hebben in een leuk baaitje aan de Oostkant van het eiland langs een motorboot van vrienden uit Nederland. Terwijl wij daar voor anker lagen kwamen we in gesprek met een paar lokale toeristen die onderweg waren om hun kreeftenmandjes te gaan legen. Wij hebben gevraagd of we



'De Zwerver voor anker op de Trequier-rivier'

wat kreeften over konden nemen en spoedig kwamen de twee mannen met vier kreeften en twee krabben terug. We hebben ze zelf bereid en hebben er smakelijk van genoten. Van Alderney zijn we in een klein weekje met tussenstops in St. Vaast la Hougue, Fécamp, Boulogne, Duinkerken, Oostende, Middelburg en Willemstad weer terug naar Hellevoetsluis gevaren. We kunnen terugkijken op een heel geslaagde vakantie.

Ik wil bij dezen alle leden adviseren om bij de volgende editie van de Zeilrace & Rally in 2017 deelname in overweging te nemen.

Peter de Weerd, schipper Zwerver

A graphic advertisement for Offerhaus watersport. It features a stylized sailboat icon and a hand holding a trophy. The text includes the company name, website, and phone number.

Offerhaus
watersport

www.offerhauswatersport.nl tel.: 0187 - 48 47 97

A graphic advertisement for YAGRA yacht service and restaurant. It features a background image of a yacht and a lighthouse. The text lists services and contact information.

YAGRA jachtservice en -restaurant

Stationsplein 9 3224 AT Hellevoetsluis 0181-314748
www.yagra.nl info@jachtservice-reparatie.nl

Voor totaal onderhoud en reparatie van uw schip.

- motoronderhoud
- polyesterreparatie
- houtwerk
- teak- / Marinedeck
- schilderwerk
- winterberging
- knippen & scheren
- professioneel poetswerk

Vanaf heden bij ons op het terrein gevestigd:
Bootcentrum Voorne Putten, gespecialiseerd op het gebied van speedcruisers.



De Vuurtoren Watersport

Het juiste adres voor al uw watersport artikelen

De Vuurtoren Watersport heeft een assortiment van ruim 45000 artikelen, iets niet op voorraad dan bestellen wij dit graag voor u.

Nu ook 24 uur per dag bereikbaar via onze webwinkel
www.devuurtorenwatersportshop.nl

Prijstechnisch doen wij niet onder voor collega watersportwinkels en internet aanbieders, vraag gewoon eens om een prijsopgave, dit kan ook per email.

info@devuurtorenwatersport.nl

De Vuurtoren Watersport doet meer dan alleen de verkoop van watersport artikelen.

Wij doen onder andere:

- Keuren van Reddingsvesten, wij zijn een gecertificeerd keuringstation.
- Wij zijn Webasto en Isotherm hoofddealer. Dit betekent voor u dat wij beschikken over een testbank voor reparaties en servicebeurten.
- Tevens beschikken wij over een werkplaats waar wij o.a. kleine reparaties kunnen uitvoeren, c.q. uw apparatuur kunnen testen.
- Zeerailing en verstaging kunnen wij voor u maken.
- Wij zijn Hiswa gecertificeerd om gaskeuringen bij u aan boord te doen (bij ons voor de deur).
- Ook kunnen wij uw gasslangen op maat maken.
- Uw reddingsvlot keuren, uw zeilen reinigen: wij zorgen ervoor dat deze bij gecertificeerde bedrijven komen.

Voor aanbiedingen kun u terecht op onze nieuwe webwinkel. Meld u ook aan voor de nieuwsbrief en u blijft op de hoogte van onze acties en nieuwtjes.

De Vuurtoren Watersport — Oostkade 38a — 3221 AK Hellevoetsluis — 0181-627882
Openingstijden — Ma t/m Za: 09.00 - 17.30 & Zondag: 10.00 - 16.00
devuurtorenwatersport.nl — devuurtorenwatersportshop.nl — [@devuurtorenws](https://www.instagram.com/devuurtorenws)

Bestuur

voorzitter	Joep Willems	078-6510979 voorzitter@wsv-haringvliet.nl
secretaris DB	Guust Baartmans	06-22729174 secretaris@wsv-haringvliet.nl
penningmeester DB	Lorents Blankenberg	071-5132695 penningmeester@wsv-haringvliet.nl
havencommissaris	Peter de Vos	zie Havencommissie Kanaal
havencommissaris	Maurice Weijgand	zie Havencommissie Heliushaven
technisch commissaris DB	Peter Maasland	06-46114176 tc-bestuur@wsv-haringvliet.nl
hoofd redacteur	Ad Willemen	zie Redactie Bestek

Administratie

administrateur	Peter Naber	0181-310072 administratie@wsv-haringvliet.nl
----------------	-------------	---

Havenmeester

Kanaal/Helios	Sylvia Bastemeijer-Tol	06-36 32 48 65 havenmeester-kanaal@wsv-haringvliet.nl havenmeester-heliushaven@wsv-haringvliet.nl
---------------	------------------------	--

Geschillencommissie

voorzitter GC	Kees Vink	010-5923749 k.vink@wsv-haringvliet.nl
lid	Hans van Crugten	06-12726429
lid	Jan Leeninga	010-4227379
lid	Ad Brinkman	010-4751069
lid	Hans van der Ploeg	06-54215228

Evenementencommissie

voorzitter	Hennie Daniëls	06-30 334282 evenementencommissie@wsv-haringvliet.nl
lid	Carola Willemse	0174-518228 evenementencommissie@wsv-haringvliet.nl

Havencommissie Heliushaven

havencommissaris Heliushaven	Maurice Weijgand	0181-32 29 12	06-512 599 06	<i>heliushaven@wsv-haringvliet.nl</i>
penningmeester HC	Karel Diephuis	06 518 645 58		<i>penningmeester-helius@wsv-haringvliet.nl</i>
projectleider steigers	Frank van der Vlies	0181-31 57 96		<i>piet.vd.vlies@wsv-haringvliet.nl</i>
arbo-milieu commissaris	vacature			
coördinator zelfwerkzaamheid HC	Kees Walraven	0181-41 24 61	06-132 436 53	<i>c.walraven@wsv-haringvliet.nl</i>
toegevoegd technisch commissaris HC	Cees Kegel	0181-40 10 55		<i>c.kegel@wsv-haringvliet.nl</i>
technisch commissaris HC	Frits d'Achard van Enschut	010-426 13 74	06-222 086 94	<i>tc-helius@wsv-haringvliet.nl</i>

Havencommissie Kanaal door Voorne

voorzitter Kanaal	Peter de Vos	06-558 887 11		<i>kanaal@wsv-haringvliet.nl</i>
secretaris KC	Henk van der Houwen	0181-78 66 23	06-199 920 49	<i>secretaris-kanaal@wsv-haringvliet.nl</i>
penningmeester KC	Kees Prinse	010-50 136 44	06-127 613 33	<i>penningmeester-kanaal@wsv-haringvliet.nl</i>
technisch commissaris KC	Arnold van der Starre	0181-32 36 11		
coördinator zelfwerkzaamheid KC	Erik Bastemeijer	0181-32 25 01		<i>e.bastemeijer@wsv-haringvliet.nl</i>

Jeugdcommissie

voorzitter JC	Mark Willemse	0174-51 82 28	06-515 332 77	<i>mark.willemse@wsv-haringvliet.nl</i>
penningmeester JC	Arie Rijk	0181-323756		
instructeur JC	Brent Biesheuvel	0181 46 18 55		
communicatie instructie	Hans Romers	0181-21 75 04	06 215 244 20	<i>hans.romers@wsv-haringvliet.nl</i>

Redactie Het Bestek

redactie@wsv-haringvliet.nl

hoofdredacteur	Ad Willemen	06-558 753 69	<i>willemen@wsv-haringvliet.nl</i>
eindredacteur	Henne Pauli	06-513 933 09	<i>henne.pauli@wsv-haringvliet.nl</i>
waterlifestyle redacteur	Mieke Hollebrand-Bonsang	0182-36 79 06	<i>mieke.hollebrand@wsv-haringvliet.nl</i>
redacteur	Erwin Gribnau	06-437 093 15	<i>erwin.gribnau@wsv-haringvliet.nl</i>
redacteur Jeugd	Aileen Willemse	0174-51 82 28	<i>Aileen.Willemse@wsv-haringvliet.nl</i>
advertentie-exploitatie	Pieter-Jan Kikkert	06-229 559 19	<i>pieter-jan.kikkert@wsv-haringvliet.nl</i>
vormgever het Bestek	Ed Stubenitsky	0181-40 41 90	<i>ed.stubenitsky@wsv-haringvliet.nl</i>
illustrator	Bart van Leeuwen	010-42 23 664	<i>bart.vanleeuwen@wsv-haringvliet.nl</i>
social mediaredacteur	Marianne van der Velde	06-458 742 33	<i>mariannevdv@wsv-haringvliet.nl</i>
webbeheerder	Peter Rausch	088-265 591 36	<i>webmaster@wsv-haringvliet.nl</i>



dijkxhoorn lingerie
bovenaan in ondermodel

*De grootste ondermode-
speciaalzaak van Nederland,
op slechts 3 minuten afstand
van de Heliushaven!*

Rijkstraatweg 69 | T. 0181 312417 | www.dijkxhoorn.nl

Lopende agenda

maart 2016

19 maart Boten winterstalling weer in het water.
Boot verplaatst? Zoek tijdig uw eigen box weer op.

April

16 april Lustrumviering **55 jaar WSV-Haringvliet** met
grote Nautische Vlooiemarkt.
Bestel nu uw kraam!

September

17 september 's Middags Gelijke Finish Race, aansluitend Najaars-Lustrumfeest! Rock'n
roll, nu inschrijven!



Kalender zeilwedstrijden op het Haringvliet: www.haringvlietwedstrijden.nl

Nieuwe leden

Berg W.A. van den
Bignell K.
Born E. van den
Maasland S. jeugdlid
Verkaik R.



Geen lid meer

Bergh F.F. van den
Blitterswijk G.C. van
Blomsma S. jeugdlid
Bloois F.J. de
Delwel P.
Graaf A.M. van der mevr
Groeneveld A.B.
Heijmans W.
Hof C.P. van 't
Kikkert-Monnink M.A. mevr
Kooijman P.M.
Kuijper C.D.
Langstraat F.
Manche T.
Polderman - van Leeuwen M. mevr
Poortman W.A.

Ringelberg J.
Roest W.R.
Saxton T.
Schauwer H. de
Schilder C.
Schilder J. jeugdlid
Schilder T. jeugdlid
Schotanus H.
Straten G. van
Veen G. van
Voogt J.
Vorstenbos A.
Vries J.A. de
Wal I. van der



VRIJE SCHIPPERS KOZEN HUN EIGEN

OPKIKKER: SCHIPPERBITTER.

RUIG EN ONGEWIS, ZOALS OOK DE GRIMMIGE

STRIJD MET WIND EN WATER IS.



